

DUARIB®

Teletower 2

Code produit : 7314020

FR	Notice d'utilisation	2
EN	Instructions for use	8
ES	Manual de instrucciones	14
IT	Manuale di Istruzioni	20
PO	Instruções de utilização	26
DE	Gebrauchsanweisung	32
NL	Handleiding	38
PL	Instrukcje użytkowania	44



1 À propos de cette notice

Le manuel d'instruction fait partie du produit et doit être disponible sur le lieu d'utilisation de l'échafaudage roulant. Il décrit l'emploi du produit à savoir : l'exploitation, le montage, la modification, le déplacement, le démontage, la vérification, l'entretien et la maintenance.

Cette notice doit être remise au nouveau propriétaire en cas de revente de l'échafaudage, et est disponible sur notre site www.duarib.fr.

2 Utilisation conforme

Le TELETOWER est un échafaudage roulant utilisé par les professionnels pour travailler en hauteur et en sécurité. Il ne nécessite qu'un seul opérateur pour son montage et son démontage. Il est prévu pour n'être utilisé que par une seule personne, sur un sol de niveau. Le TELETOWER est conforme à la Réglementation Française, intégrée au Code du Travail. Cet échafaudage doit exclusivement être utilisé conformément à cette notice. Toute autre utilisation est considérée comme non conforme. Nous déclinons toute responsabilité pour les dommages liés à une utilisation non conforme. Toute modification de l'échafaudage non autorisée par le fabricant entraîne l'extinction de la garantie.

3 Consignes générales de sécurité

En plus des consignes générales de sécurité, il convient de respecter impérativement les consignes et marquages d'ordre général apposés sur le produit (voir page 3).

1. Comme pour tout échafaudage, les utilisateurs doivent être formés à l'usage du TELETOWER. La formation est obligatoire pour les salariés des entreprises publiques ou privées et les travailleurs indépendants. Le contenu de la formation de l'utilisateur ne peut pas se substituer aux manuels d'instructions mais seulement les compléter.
2. Pour votre sécurité, veuillez lire toutes les consignes de sécurité de la présente notice avant de monter ou d'utiliser le TELETOWER.
3. Le port des Equipements de Protection Individuelle est obligatoire pour toute opération.
4. Monter toujours le TELETOWER conformément aux consignes données dans la présente notice et sur les étiquettes apposées sur le TELETOWER.

5. Avant toute opération, une inspection des éléments de l'échafaudage est à prévoir pour déceler d'éventuelles pièces défectueuses. Si besoin et en cas de doute, remplacer la pièce défectueuse par une pièce d'origine (voir page 7).
6. Il est impératif que le plancher soit retiré de l'échafaudage pour un réglage de la hauteur.
7. Ne jamais relâcher simultanément les deux boutons de déverrouillage (gauche + droit) d'un même barreau.
8. Lors du réglage de la hauteur, commencer toujours par le barreau le plus bas, jamais par le barreau intermédiaire ou supérieur.
9. Ne jamais placer les doigts sous les butées inter-barreaux lors du repliage de l'échafaudage. Toujours maintenir le montant d'une main lors de la descente d'un niveau.
10. Lors du positionnement de l'échafaudage, s'assurer de l'absence de risque de collision avec des piétons, des véhicules ou des portes, par exemple. Verrouiller les portes (à l'exception des issues de secours) et les fenêtres situées dans la zone de travail, si nécessaire. Placer l'échafaudage uniquement sur les quatre roulettes et/ou les pieds réglables.
11. En cas d'utilisation en extérieur, ne pas monter, utiliser ou déplacer l'échafaudage si la force du vent est supérieure à 27 km/h. Il est obligatoire de démonter l'échafaudage si le vent est supérieur à 85 km/h.
12. Produit à usage professionnel.
13. Avant d'utiliser un échafaudage dans un cadre professionnel, une analyse des risques respectant la législation du pays d'utilisation doit être réalisée.

4 Marquages sur le produit

Ne pas supprimer ni masquer les marquages de sécurité apposés sur l'échafaudage avec des autocollants ou des inscriptions.

4.1 Pictogrammes

Marquages d'ordre général

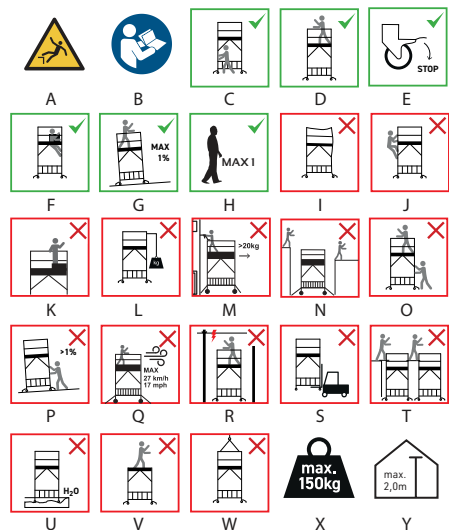

- A. Ne pas utiliser l'échafaudage lorsque votre état de santé ne le permet pas. Certaines pathologies ou médicaments, l'abus d'alcool ou la consommation de drogue peuvent représenter un danger lors de l'utilisation du produit. Ne pas se tenir trop longtemps sur l'échafaudage sans observer de pauses régulières (la fatigue représente un risque).
Avertissement de danger : risque de chute.

- B. Toute opération doit être effectuée par un personnel formé dans le respect et l'ordre des séquences décrites dans cette notice et également dans le respect du code du travail et de la réglementation en vigueur.

- C. Ne pas monter ou descendre autrement qu'en faisant face à l'échelle.

- D. Les mécanismes de verrouillage de tous les échelons déployés doivent être vérifiés et verrouillés avant utilisation. Le travail sur le plancher est autorisé uniquement avec les protections latérales complètes, comprenant garde-corps et plinthes.

- E. Utiliser uniquement avec les freins serrés.

- F. Ne monter et descendre de l'échafaudage que par la trappe du plancher.

- G. L'inclinaison maximale pendant le travail est de 1%.

- H. 1 personne maxi autorisée.

- I. Examiner le produit après la livraison. Avant chaque utilisation, vérifier qu'il n'est pas endommagé et qu'il peut être utilisé en toute sécurité. Ne pas utiliser un produit endommagé. Ne pas utiliser un produit souillé, par exemple par de la peinture fraîche, de la boue, de l'huile ou de la poussière.

- J. Accéder à l'échafaudage uniquement par la trappe.

- K. Il est interdit d'augmenter la hauteur de travail au-delà de celle mentionnée dans cette notice. Il est interdit de disposer une échelle ou tout autre accessoire sur le plancher pour augmenter la hauteur de travail.

- L. Il est interdit de modifier la structure de l'échafaudage roulant, en y ajoutant une potence, un treuil, ou tout autre structure. Il est interdit d'ajouter des bâches ou des filets.

- M. L'opérateur ne doit pas exercer un effort horizontal supérieur à 20 kg.

- N. Ne pas utiliser l'échafaudage comme passerelle. Il est interdit de sauter sur le plancher.

- O. L'échafaudage ne doit être déplacé que manuellement sur un sol solide et libre de tout obstacle (pour un sol meuble prévoir un chemin de roulement), exempt de personnel et de matériel, avec les stabilisateurs laissant un espace faible avec le sol.

- P. Il est interdit de déplacer un échafaudage roulant sur un sol avec une pente supérieure à 1%.

- Q. Ne pas utiliser l'échafaudage à l'extérieur dans des conditions météorologiques défavorables (par exemple vent supérieur à 27 km/h).

- R. Avant de monter, déplacer, utiliser un échafaudage roulant, on vérifie que l'on ne peut pas s'approcher d'une alimentation électrique (prendre en compte la longueur des matériels manutentionnés) à moins de 3m pour une ligne inférieure à 50 000 volts et à moins de 5m pour une ligne supérieure à 50 000 volts.

- S. Ne pas soulever l'échafaudage à l'aide d'engins mécaniques tels qu'un chariot élévateur.

- T. Il est interdit d'utiliser des planches comme plancher. Il est interdit de créer un pont entre un échafaudage roulant et un bâtiment ou toute autre structure fixe ou mobile.

- U. Ne pas utiliser le produit sur un sol inégal ou instable.

- V. Ne pas se tenir sur le plancher non sécurisé par un garde-corps et des plinthes.

- W. Ne pas gruter l'échafaudage.

- X. Ne pas dépasser la charge utile maximale de 150 kg.

- Y. La hauteur maximale d'utilisation de l'échafaudage est de 2m plancher.

5 Caractéristiques techniques

Max. Capacité de charge	150 kg
Matériau	Aluminium
Poids	
Module principal	43,6 kg
Plancher	13,3 kg
Plinthes et sac	3,0 kg
Poids total	59,9 kg
Hauteurs de plancher	1,10 m, 1,30 m, 1,55 m, 1,75 m, 2,00 m
Dimensions	H x L x P (m)
à l'état replié avec roues	1,18 x 0,80 x 0,41 m
1,10 m H. Plancher	2,10 x 1,45 x 0,92 m
1,30 m H. Plancher	2,30 x 1,45 x 0,92 m
1,55 m H. Plancher	2,55 x 1,45 x 0,92 m
1,75 m H. Plancher	2,75 x 1,45 x 0,92 m
2,00 m H. Plancher	3,00 x 1,45 x 0,92 m
Surface au sol	
Stabilisateurs déployés	1,92 x 1,58 m
Stabilisateurs escamotés	1,37 x 0,88 m

6 Contenu du colis



Voir page 50

7 Vue d'ensemble des hauteurs



Voir page 51

8 Mise en place et utilisation



Voir pages 52 à 59

En cas d'utilisation professionnelle, il est recommandé d'effectuer une inspection annuelle. Il convient d'en consigner les résultats sur une fiche de contrôle avant d'utiliser le produit pour la première fois (voir « Contrôles périodiques » page 5).

Généralités :

Montage



Premier montage des roues sur la structure de base.



Déployer la base pliante et les garde-corps.



Plusieurs hauteurs de plancher possibles : 1,10 m ; 1,30 m ; 1,55 m ; 1,75 m ; 2,00 m.

Remarques : Commencer par choisir la hauteur du plancher. Se référer ensuite aux pictogrammes figurant sur le barreau.

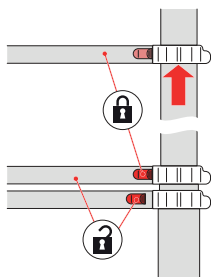

Le mécanisme de verrouillage est situé à l'extrémité de chaque barreau. Lorsque le barreau est soulevé, le mécanisme de verrouillage s'enclenche dans le montant une fois dans sa position. Un « clic » se fait entendre et le bouton rouge ou jaune passe en position verrouillée.

C

Mise en place du plancher.

D

Installation des diagonales (uniquement pour les hauteurs de plancher de 1,55 m, 1,75 m et 2,00 m).

E

Installation des plinthes.

F

Positionnement des stabilisateurs (4 au total) et contrôle final de la position.

Réglage de la hauteur de l'échafaudage

⚠ ATTENTION !

Commencer par retirer le plancher et les plinthes avant de procéder au réglage de la hauteur.

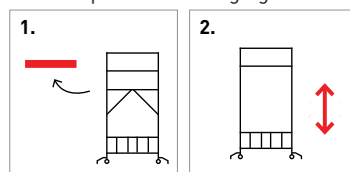

9 Démontage

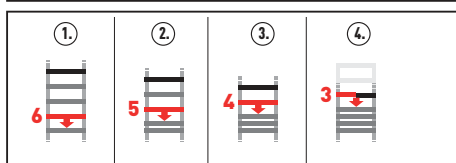
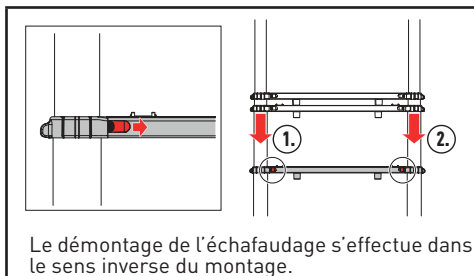

ATTENTION !

Lors de la réduction de la hauteur de l'échafaudage, actionner toujours les boutons de verrouillage du barreau le plus bas en premier. Ne jamais actionner les boutons de verrouillage intermédiaires.

Ne jamais saisir un barreau sous les butées inter-barreaux car il y a un risque d'écrasement !

Ne jamais déverrouiller les deux boutons de verrouillage simultanément sur un barreau. Toujours maintenir le montant d'une main lors de la descente d'un niveau.

10 Entretien et maintenance

10.1 Contrôles périodiques

En cas d'utilisation de l'échafaudage dans un cadre professionnel, des contrôles réguliers et périodiques de l'état de fonctionnement doivent être effectués par une personne qualifiée.

Les intervalles de contrôle doivent être fixés en fonction des conditions d'utilisation, notamment de la fréquence d'utilisation et de la sollicitation de l'échafaudage.

Ne pas utiliser un échafaudage endommagé.

Se référer à la fiche contrôle périodique (Voir p.6)

- Les intervalles de contrôle doivent être adaptés aux conditions d'exploitation.
- Le contrôle doit être effectué au minimum une fois par an.
- L'exécution du contrôle doit être archivée.
- Lorsque le contrôle a été réalisé et que le résultat est conforme, il convient d'appliquer la plaquette de contrôle sur le produit.

Pour une utilisation en toute sécurité de l'échafaudage, n'utiliser que des éléments distribués par DUARIB Group cités dans la nomenclature (Voir p.7).

L'utilisation de pièces de rechange d'autres fabricants ne répondant pas aux spécifications à remplir peut entraîner l'annulation de la garantie.

L'entretien et la maintenance de l'échafaudage sont destinés à assurer le bon fonctionnement de celui-ci. L'échafaudage doit être contrôlé avant chaque service, quotidiennement et trimestriuellement pour s'assurer de l'absence de dommages. Le fonctionnement des composants mobiles doit être assuré. Les réparations de l'échafaudage doivent être effectuées par un professionnel qualifié, conformément aux instructions du fabricant.

10.2 Nettoyage

Le nettoyage de l'échafaudage, notamment des pièces mobiles, doit intervenir immédiatement après utilisation en présence de saletés visibles.

Nettoyer dès que nécessaire avec une brosse à poils doux et essuyer avec un linge humide.

Un nettoyage des montants via un jet d'une bombe aérosol à base au téflon est préconisé. Le produit appliqué ne doit pas être gras, afin d'éviter tout risque de mauvais coulisement.

Ne pas utiliser de produits abrasifs ou de solvants chimiques.

11 Transport et stockage

- Stocker l'échafaudage de façon à éviter qu'il ne soit endommagé (tordu ou voilé, par exemple).
- Ranger l'échafaudage en le protégeant contre les intempéries et contre une utilisation non autorisée (inaccessible pour les enfants, par exemple).
- Pendant le transport vers ou depuis le lieu de stockage de l'échafaudage, s'assurer de la bonne protection contre le glissement, les chocs et les chutes.
- Ne pas faire tomber l'échafaudage lors du chargement.
- Bien attacher l'échafaudage en vue de son transport dans un véhicule.

12 Garantie

Garantie légale et réglementaire :

Les produits commercialisés par le Vendeur sont conformes à la législation et/ou réglementation et/ou aux normes en vigueur et sont garantis contre tous vices de fabrication, hors pièces d'usure, conformément aux dispositions légales et réglementaires applicables.

Garantie contractuelle : en sus des garanties légales et réglementaires applicables, le Vendeur garantit ses matériels (sauf clauses spéciales acceptées entre lui et le Client ou figurant dans les conditions de ventes des catalogues) pendant 5 ans à dater de la livraison, à l'exclusion :

- De la main d'œuvre et des frais de déplacement,
- Des pièces d'usure,
- De l'usure provoquée par suite de manque de graissage ou d'entretien ou par suite de chocs,
- Des dégâts occasionnés par un usage abusif,
- Des produits accidentés lors des transports ou manutentions,
- De l'utilisation des produits dans des conditions qui ne seraient pas conformes à celles définies par les modes d'emploi du Vendeur,
- Des produits ayant été modifiés sans l'accord du Vendeur.

Cette garantie contractuelle est limitée à l'échange pur et simple des produits considérés comme défectueux, sans donner droit au versement d'une quelconque indemnité ou de dommages et intérêts pour quelque cause que ce soit. Les frais de transport aller seront à la charge du Client, les frais de retour seront à la charge du Vendeur.

CONTRÔLE PÉRIODIQUE

Date	
Nom du vérificateur	
Date d'achat	
Fabricant	DUARIB
Référence du matériel	7314020
N° identification interne	



ENSEMBLE DES COMPOSANTS	OUI	NON
Contrôle visuel du bon état général		
Contrôle visuel du bon état sans déformation excessive		
Contrôle visuel du bon état des assemblages (soudés, boulonnés, rivetés...)		
Contrôle visuel du bon état des soudures (absence de fissures ou de rupture)		
Contrôle du bon fonctionnement des moyens de fixation et des verrouillages		
LES ROUES		
Contrôle visuel de leur bon état (axe de roue, support)		
Contrôle du bon fonctionnement de leurs moyens de réglage et de leurs freins		
LES ÉCHELLES		
Contrôle visuel du bon état des barreaux et des montants des échelles		
Contrôle du bon verrouillage/déverrouillage des boutons rouges et jaunes		
LES LISSES ET DIAGONALES		
Contrôle visuel de leur bon état sans déformation excessive		
Contrôle du bon fonctionnement des moyens de fixation et verrouillage		
LE PLANCHER		
Contrôle visuel de son bon état (plinthes, trappe, crochets, surface)		
Contrôle visuel du bon état des longerons sans déformation excessive		
Contrôle du bon fonctionnement des moyens de fixation et verrouillage		
Contrôle du bon fonctionnement de la trappe (fermeture automatique, aimant)		
LES STABILISATEURS		
Contrôle visuel de leur bon état sans déformation excessive		
Contrôle visuel de la présence des patins		
Contrôle du bon fonctionnement des moyens de réglage		
CONCLUSION	OUI	NON
Produit apte		
Produit à réparer		
Produit à réformer		
Date de prochaine vérification		
Observations :		

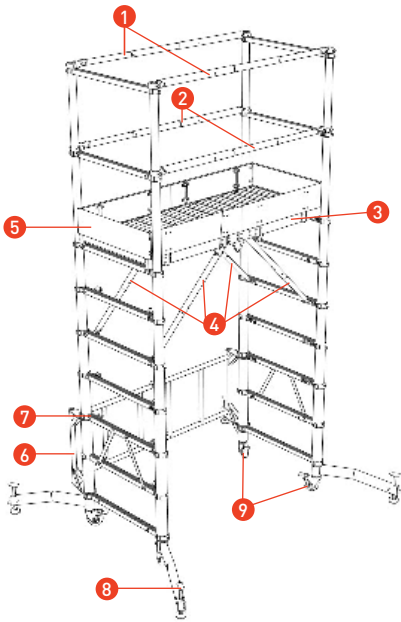

N°	Code	Désignation
1	PR12141	KIT 2 LISSES LATÉRALES
2	PR12142	KIT 2 SOUS-LISSES LATÉRALES
3	PR12264	PLANCHER
4	PR12252	KIT 4 DIAGONALES
5	PR12144	KIT PLINTHES COMPLET
6	111000	BASE PLIANTE
7	PR12145	KIT 2 SANGLES FERMETURE
8	PR12261	STABILISATEUR SEUL
9	PR12146	KIT 2 ROUES
	PR12155	KIT 8 BOUTONS JAUNES
	PR12156	KIT 10 BOUTONS ROUGES
	PR12263	KIT AUTOCOLLANTS COMPLET
	PR12262	SACOCHE POUR PLINTHES
	PR12138	KIT 20 RUBANS STOP

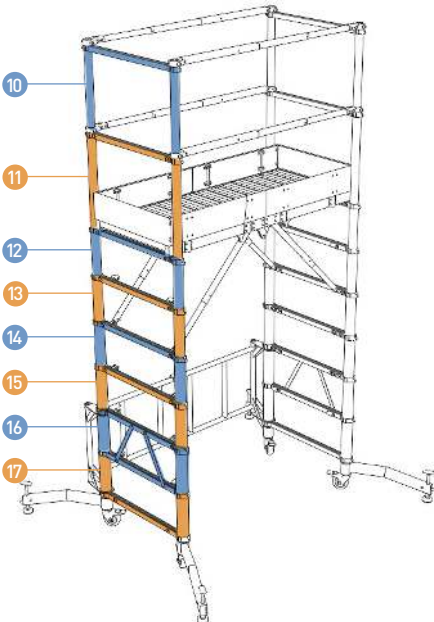

N°	Code	Désignation
10	PR12253	2 MONTANTS + 1 LISSE D'EXTRÉMITÉ
11	PR12254	2 MONTANTS + 1 SOUS-LISSE D'EXTRÉMITÉ
12	PR12255	2 MONTANTS + BARREAU N°3
13	PR12256	2 MONTANTS + BARREAU N°4
14	PR12257	2 MONTANTS + BARREAU N°5
15	PR12258	2 MONTANTS + BARREAU N°6
16	PR12259	2 MONTANTS + BARREAU N°7 ET N°8
17	PR12260	2 MONTANTS + BARREAU N°9



Pour toute demande de pièces détachées, contacter notre service commercial :
 Tel. 02 40 78 97 22 – welcome@duarib.fr

1 About this leaflet

The instruction manual is part of the product and must be available where the mobile scaffolding is being used. It describes the use of the product, i.e. operation, assembly, modification, moving, dismantling, checking, servicing and maintenance. These instructions must be given to the new owner if the scaffolding is resold, and are available on our website www.duarib.fr.

2 Intended use

The TELETOWER is mobile scaffold used by professionals to work at height safely. It requires just one operator for assembly and dismantling. It is designed to be used by one person only, on a level floor. The TELETOWER complies with French regulations, integrated into the Labour Code. This scaffold may only be used in accordance with these instructions. Any other use is considered non-compliant. We accept no liability for damage caused by improper use. Any modification to the scaffolding not authorised by the manufacturer will invalidate the warranty.

3 General safety instructions

In addition to the general safety instructions, it is essential to observe the general instructions and markings affixed to the product (see page 4).

1. As with all scaffolding, users must be trained in the use of the TELETOWER. Training is compulsory for employees of public or private companies and the self-employed. The content of the user training cannot replace the instruction manuals, only supplement them.
2. For your own safety, please read all the safety instructions in this manual before installing or using the TELETOWER.
3. Personal protective equipment must be worn during all operations.
4. Always set up the TELETOWER in accordance with the instructions given in this manual and on the labels affixed to the TELETOWER.
5. Before any operation, the scaffolding must be inspected for any defective parts. If necessary and in case of doubt, replace the defective part with an original part (see page 13).

6. The floor must be removed from the scaffolding to adjust the height.
7. Never release both release buttons (left + right) on the same bar at the same time.
8. When adjusting the height, always start with the lowest bar, never the middle or top bar.
9. Never place your fingers under the inter-bar stops when taking down the scaffold. Always hold the upright with one hand when lowering a level.
10. When positioning the scaffolding, ensure that there is no risk of collision with pedestrians, vehicles or doors, for example.
Lock doors (except emergency exits) and windows in the work area, if necessary.
Place the scaffold only on the four castors and/or adjustable feet.
11. When used outdoors, do not erect, use or move the scaffolding if the wind speed exceeds 27 km/h. The scaffolding must be dismantled if the wind exceeds 85 km/h.
12. Product for professional use.
13. Before using scaffolding for professional purposes, a risk analysis must be carried out in accordance with the legislation of the country of use.

4 Product markings

Do not remove or obscure the safety markings on the scaffolding with stickers or writing.

4.1 Pictograms

General markings

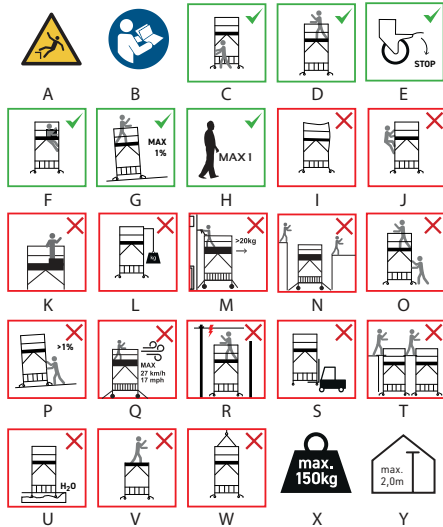

- A. Do not use the scaffolding if you are not in good health. Certain medical conditions or medications, alcohol abuse or drug use may represent a danger when using this product. Do not stand on the scaffolding for too long without taking regular breaks (fatigue is a risk).
Danger warning: risk of falling.
- B. All operations must be carried out by trained personnel in accordance with the sequences described in this manual, and also in compliance with the French Labour Code and current regulations.
- C. Do not climb up or down other than facing the ladder.
- D. The locking mechanisms of all extended rungs must be checked and locked before use. Work on the floor is only permitted with complete lateral protection, including guardrails and toe boards.
- E. Use only with the brakes applied.
- F. Only get up and down the scaffolding via the floor hatch.
- G. The maximum inclination during work is 1%.
- H. 1 person maximum allowed.
- I. Examine the product after delivery. Before each use, check that it is not damaged and is safe to use. Do not use a damaged product. Do not use a product that is soiled, for example by fresh paint, mud, oil or dust.
- J. Access the scaffolding only through the trapdoor.
- K. It is forbidden to increase the working height beyond that specified in these instructions. It is forbidden to place a ladder or any other accessory on the floor to increase the working height.
- L. It is forbidden to modify the structure of the mobile scaffold by adding a jib, winch or any other structure. It is forbidden to add tarpaulins or nets.
- M. The horizontal force exerted by the operator must not exceed 20 kg.

- N. Do not use the scaffolding as a footbridge. It is forbidden to jump on the floor.
- O. The scaffolding must only be moved by hand over solid, obstacle-free ground (if the ground is soft, provide a runway), free of personnel and equipment, with the stabilisers leaving a small gap with the ground.
- P. Mobile scaffolding must not be moved on ground with a gradient of more than 1%.
- Q. Do not use the scaffold outdoors in adverse weather conditions (e.g. winds exceeding 27 km/h).
- R. Before erecting, moving or using mobile scaffolding, check that you cannot come within 3 m of an electrical supply (taking into account the length of the equipment being handled) for a line of less than 50,000 volts, and within 5 m for a line of more than 50,000 volts.
- S. Do not lift the scaffolding using mechanical equipment such as a forklift truck.
- T. It is forbidden to use planks as flooring. It is forbidden to create a bridge between a mobile scaffold and a building or any other fixed or mobile structure.
- U. Do not use the product on uneven or unstable ground.
- V. Do not stand on the floor unless it is secured by a guardrail and kickboards.
- W. Do not crane the scaffolding.
- X. Do not exceed the maximum payload of 150 kg.
- Y. The maximum scaffolding floor height is 2m.

5 Technical specifications

Max. Load capacity		150kg
Material		Aluminium
Weight		
Main module		43.6kg
Floor		13.3kg
Kickboards and bag		3.0kg
Total weight		59.9kg
Floor heights		1.10 m, 1.30 m, 1.55 m, 1.75 m, 2.00 m
Dimensions		H x W x D (m)
folded with wheels		1.18 x 0.80 x 0.41 m
1.10 m H. Floor		2.10 x 1.45 x 0.92 m
1.30 m H. Floor		2.30 x 1.45 x 0.92 m
1.55 m H. Floor		2.55 x 1.45 x 0.92 m
1.75 m H. Floor		2.75 x 1.45 x 0.92 m
2.00 m H. Floor		3,00 x 1.45 x 0.92 m
Floor area	Stabilisers deployed	1.92 x 1.58 m
	Stabilisers retracted	1.37 x 0.88 m

6 Package contents



See page 50

7 Overview of heights



See page 51

8 Installation and use



See pages 52 to 59

For professional use, an annual inspection is recommended. The results should be recorded on a test sheet before the product is used for the first time (see "Periodic checks" on page 11).

General information:

Assembly



Initial assembly of the wheels on the base structure.



Unfold the folding base and guardrails.



Several floor heights available:
1.10 m; 1.30 m; 1.55 m; 1.75 m; 2.00 m.

Comments: Start by choosing the height of the floor. Then refer to the pictograms on the bar.

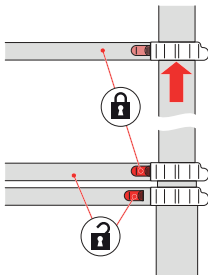

The locking mechanism is located at the end of each bar. When the bar is raised, the locking mechanism engages in the upright once it is in position. A "click" is heard and the red or yellow button moves to the locked position.



Positioning the floor.



Installation of diagonals (only for floor heights of 1.55 m, 1.75 m and 2.00 m).



Installation of kickboards.



Positioning of stabilisers (4 in total) and final position check.

Adjusting the height of the scaffolding

⚠ WARNING!

First remove the floor and kickboards before adjusting the height.

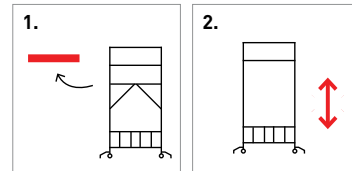

9 Dismantling

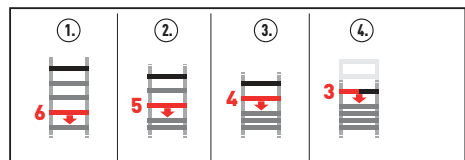
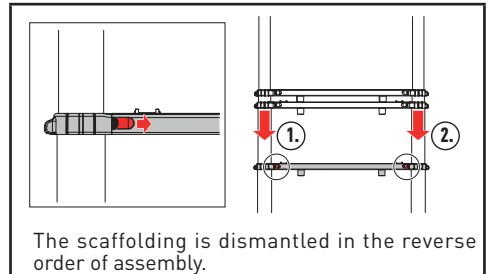

WARNING!

When reducing the height of the scaffolding, always operate the locking buttons on the lowest rung first. Never operate the intermediate locking buttons. Never grasp a bar under the inter-bar stops as there is a crush risk!

Never unlock both locking buttons on a bar at the same time. Always hold the upright with one hand when lowering a level.

10 Service and maintenance

10.1 Periodic inspections

If the scaffolding is used for professional purposes, regular checks must be carried out by a qualified person to ensure it is in good working order.

The inspection intervals must be set according to the conditions of use, in particular the frequency of use and the load on the scaffolding.

Do not use damaged scaffolding.

Refer to the periodic inspection sheet (see p.12)

- The inspection intervals must be adapted to the operating conditions.
- Checks must be carried out at least once a year.
- The execution of the control must be archived.
- Once the check has been carried out and the result is satisfactory, the test plate should be applied to the product.

For safe use of the scaffolding, use only DUARIB Group components listed in the parts list (see p.13).

The use of spare parts from other manufacturers that do not meet the required specifications may invalidate the warranty.

Scaffolding must be serviced and maintained to ensure it functions properly. The scaffolding must be inspected before each use, daily and quarterly, to ensure there is no damage. The operation of moving components must be guaranteed. Repairs to the scaffolding must be carried out by a qualified professional in accordance with the manufacturer's instructions.

10.2 Cleaning

If there is visible dirt on the scaffolding, it should be cleaned immediately after use, especially the moving parts.

Clean as soon as necessary with a soft bristle brush and wipe with a damp cloth.

We recommend cleaning the uprights with a spray of Teflon-based aerosol. The product applied must not be greasy, to avoid any risk of poor sliding.

Do not use abrasive products or chemical solvents.

11 Transport and storage

- Store the scaffolding in such a way as to prevent it being damaged (twisted or warped, for example).
- Store the scaffolding in such a way as to protect it from the weather and unauthorised use (inaccessible to children, for example).
- When transporting the scaffolding to or from its storage location, make sure it is well protected against slipping, bumps and falls.
- Do not drop the scaffold when loading.
- Secure the scaffold before transporting it in a vehicle.

12 Guarantee

Legal and regulatory guarantee:

The products marketed by the Vendor comply with the legislation and/or regulations and/or standards in force and are guaranteed against all manufacturing defects, excluding parts subject to wear and tear, in accordance with the applicable legal and regulatory provisions.

Contractual warranty: in addition to the applicable legal and regulatory warranties, the Vendor warrants its equipment (unless special clauses are agreed between Vendor and Customer or included in the catalogue sales conditions) for 5 years from the date of delivery, excluding:

- Labour and transport costs,
- Wear and tear of parts,
- Wear caused by a lack of lubrication or maintenance or by impacts,
- Damage caused by misuse,
- Products damaged during transport or handling,
- Use of the products under conditions that do not comply with those defined in the Vendor's instructions for use,
- Products that have been modified without the consent of the Vendor.

This contractual guarantee is limited to the simple exchange of products considered to be defective, without giving the right to unspecified compensation or damages for any reason. The cost of the outward journey will be borne by the Customer, while the cost of any inbound journey will be borne by the Vendor.

PERIODIC INSPECTION

Date	
Name of auditor	
Date of purchase	
Manufacturer	DUARIB
Equipment reference	7314020
Internal identification number	



ALL COMPONENTS	YES	NO
Visual check of overall good condition		
Visual check of good condition without excessive deformation		
Visual check that assemblies are in good condition (welded, bolted, riveted, etc.)		
Visual check that welds are in good condition (no cracks or breaks)		
Check that fasteners and locks are working properly		
WHEELS		
Visual check that they are in good condition (wheel axle, support)		
Check that their adjusters and brakes are working properly		
LADDERS		
Visual check that ladder rungs and stiles are in good condition		
Locking/unlocking checks of the red and yellow buttons		
RAILS AND DIAGONALS		
Visual check that they are in good condition without excessive deformation		
Checking that fasteners and locks are working properly		
FLOOR		
Visual check that it is in good condition (kickboards, trap door, hooks, surface)		
Visual check that the side members are in good condition with no excessive deformation		
Checking that fasteners and locks are working properly		
Checking that the hatch is working properly (automatic closing, magnet)		
STABILISERS		
Visual check that they are in good condition with no excessive deformation		
Visual check that the skids are present		
Checking that the adjustment equipment is working properly		
CONCLUSION	YES	NO
Suitable product		
Product to be repaired		
Product to be withdrawn		
Date of next check		
Observations:		

Spare parts

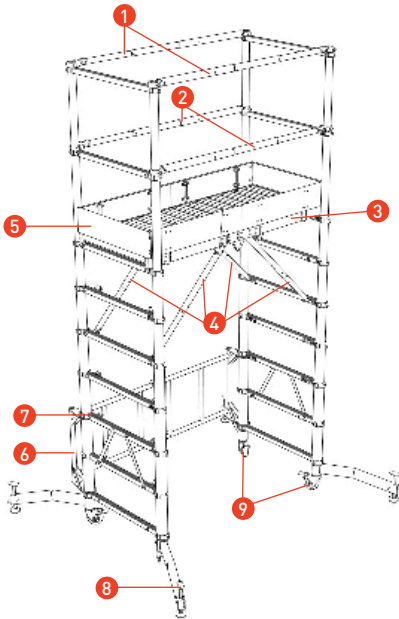

No.	Code	Name
1	PR12141	KIT 2 SIDE RAILS
2	PR12142	KIT 2 SIDE SUB-RAILS
3	PR12264	FLOOR
4	PR12252	KIT 4 DIAGONALS
5	PR12144	COMPLETE KICKBOARD KIT
6	111000	FOLDING BASE
7	PR12145	KIT 2 CLOSING STRAPS
8	PR12261	SINGLE STABILISER
9	PR12146	KIT 2 WHEELS
	PR12155	SET OF 8 YELLOW BUTTONS
	PR12156	SET OF 10 RED BUTTONS
	PR12263	COMPLETE SET OF STICKERS
	PR12262	BAG FOR KICKBOARDS
	PR12138	KIT 20 STOP RIBBONS

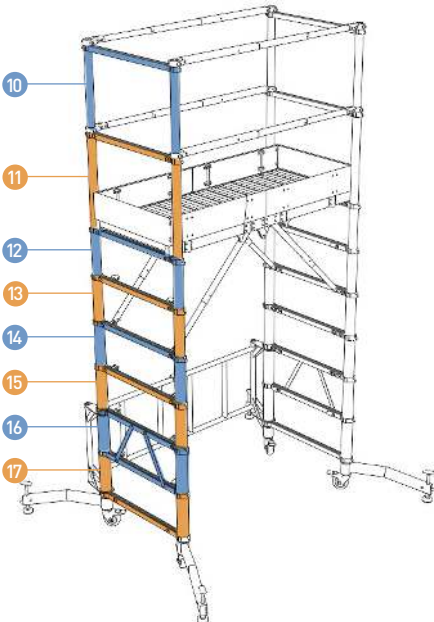

No.	Code	Name
10	PR12253	2 UPRIGHTS + 1 END RAIL
11	PR12254	2 UPRIGHTS + 1 END SUB-RAIL
12	PR12255	2 UPRIGHTS + BAR NO. 3
13	PR12256	2 UPRIGHTS + BAR NO. 4
14	PR12257	2 UPRIGHTS + BAR NO. 5
15	PR12258	2 UPRIGHTS + BAR NO. 6
16	PR12259	2 UPRIGHTS + BAR NO.7 AND NO.8
17	PR12260	2 UPRIGHTS + BAR NO. 9



If you require spare parts, please contact our sales department:
Tel. 02 40 78 97 22 - welcome@duarib.fr

1 Acerca de este manual

El manual de instrucciones forma parte del producto y debe estar disponible donde se utilice el andamio con ruedas. Describe el uso del producto, es decir, su funcionamiento, montaje, modificación, traslado, desmontaje, revisión, limpieza y mantenimiento.

Estas instrucciones deben entregarse al nuevo propietario si se revende el andamio, y están disponibles en nuestro sitio web www.duarib.fr.

2 Uso previsto

TELETOWER es un andamio con ruedas utilizado por profesionales, para trabajar en un lugar elevado y con seguridad. Solo requiere un operario para el montaje y desmontaje. Está diseñado para ser utilizado por una sola persona, en un suelo llano. TELETOWER cumple la normativa francesa, integrada en el Código Laboral francés. Este andamio solo debe utilizarse de acuerdo con estas instrucciones. Cualquier otro uso se considerará como no conforme. No nos hacemos responsables de los daños causados por un uso inadecuado. Cualquier modificación del andamio no autorizada por el fabricante invalidará la garantía.

3 Instrucciones generales de seguridad

Además de las instrucciones generales de seguridad, es imprescindible respetar las instrucciones y los marcados de orden general colocados en el producto (véase la página 15).

1. Como con todos los andamios, los usuarios deben estar formados en el uso del TELETOWER. La formación es obligatoria para los empleados de empresas públicas o privadas y los trabajadores autónomos. El contenido de la formación del usuario no puede sustituir a los manuales de instrucciones, solo complementarlos.
2. Por su seguridad, lea todas las instrucciones de seguridad de este manual antes de montar o utilizar el TELETOWER.
3. Debe utilizarse un equipo de protección individual durante todas las operaciones.
4. Monte siempre el TELETOWER de acuerdo con las indicaciones que figuran en estas instrucciones y en las etiquetas pegadas en el TELETOWER.

5. Antes de cualquier operación, deben inspeccionarse los elementos del andamio para detectar cualquier pieza defectuosa. Si es necesario y en caso de duda, sustituya la pieza defectuosa por una pieza original (véase la página 19).
6. Para ajustar la altura del andamio es necesario retirar la plataforma.
7. No suelte nunca a la vez los dos botones de desbloqueo (izquierdo + derecho) de la misma barra.
8. Al ajustar la altura, comience siempre por la barra más baja, nunca por la barra intermedia o superior.
9. No coloque nunca los dedos debajo de los topes entre barras al plegar el andamio. Sujete siempre el montante con una mano cuando baje un nivel.
10. Al colocar el andamio, asegúrese de que no haya riesgo de colisión con peatones, vehículos o puertas, por ejemplo.
Si fuera necesario, bloquee las puertas (excepto las salidas de emergencia) y las ventanas que se encuentran en el área de trabajo.
Coloque el andamio solo sobre las cuatro ruedas y/o las patas regulables.
11. Cuando se utilice al aire libre, no suba, utilice ni mueva el andamio si la velocidad del viento supera los 27 km/h. El andamio debe desmontarse si el viento supera los 85 km/h.
12. Producto para uso profesional.
13. Antes de utilizar un andamio con fines profesionales, debe realizarse un análisis de riesgos de acuerdo con la legislación del país de utilización.

4 Marcado del producto

No retire ni oculte las marcas de seguridad del andamio con pegatinas o inscripciones.

4.1 Pictogramas

Marcados de carácter general

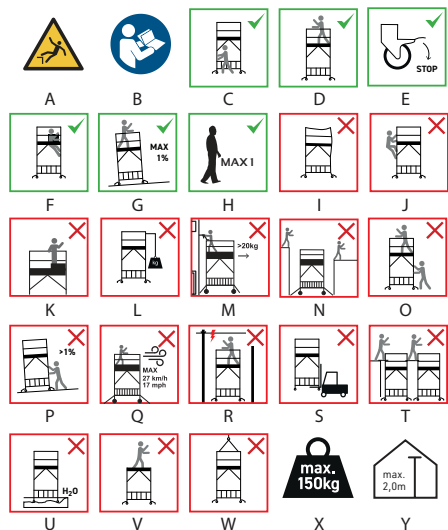

- A. No utilice el andamio si no se encuentra en buen estado de salud. Ciertas afecciones médicas o medicamentos, el abuso de alcohol o el consumo de drogas pueden representar un peligro al utilizar este producto. No permanezca demasiado tiempo en el andamio sin hacer pausas regulares (el cansancio es un riesgo). Advertencia de peligro: riesgo de caída.
- B. Todas las operaciones deben ser llevadas a cabo por personal cualificado de acuerdo con la secuencia descrita en este manual y también de conformidad con el Código laboral francés y la normativa vigente.
- C. No suba ni baje si no es de frente a la escalera.
- D. Los mecanismos de bloqueo de todos los peldaños extendidos deben comprobarse y bloquearse antes de su uso. Solo se permite trabajar sobre la plataforma con protección lateral completa, incluidas barandillas y rodapiés.
- E. Utilizar solo con los frenos aplicados.
- F. Solo se puede subir y bajar del andamio por la trampilla de la plataforma.
- G. La inclinación máxima durante el trabajo es del 1%.
- H. 1 persona como máximo autorizada.
- I. Examine el producto después de la entrega. Antes de cada uso, compruebe que no presenta daños y que su uso es seguro. No utilice un producto dañado. No utilice un producto sucio, por ejemplo, con pintura fresca, barro, aceite o polvo.
- J. Acceda al andamio solo a través de la trampilla.
- K. Está prohibido aumentar la altura de trabajo más allá de la especificada en estas instrucciones. Está prohibido colocar una escalera o cualquier otro accesorio en el suelo para aumentar la altura de trabajo.
- L. Está prohibido modificar la estructura del andamio con ruedas añadiendo un gato, un cabrestante o cualquier otra estructura. Está prohibido añadir lonas o redes.
- M. La fuerza horizontal ejercida por el operario no debe superar los 20 kg.

- N. No utilice el andamio como pasarela. Está prohibido saltar sobre la plataforma.
- O. El andamio solo debe desplazarse a mano sobre suelo sólido y libre de obstáculos (si el suelo es blando, prever una guía), libre de personal y equipos, dejando los estabilizadores una pequeña separación con el suelo.
- P. Los andamios con ruedas no deben desplazarse por terrenos con una pendiente superior al 1%.
- Q. No utilice el andamio al aire libre en condiciones meteorológicas adversas (por ejemplo, vientos superiores a 27 km/h).
- R. Antes de montar, desplazar o utilizar un andamio con ruedas, compruebe que no puede acercarse a menos de 3 m de una alimentación eléctrica (teniendo en cuenta la longitud del material manipulado) para una línea de menos de 50 000 voltios y a menos de 5 m para una línea de más de 50 000 voltios.
- S. No levante el andamio utilizando equipos mecánicos como una carretilla elevadora.
- T. Está prohibido utilizar tabloncillos como suelo. Está prohibido crear un puente entre un andamio con ruedas y un edificio o cualquier otra estructura fija o móvil.
- U. No utilice el producto en terrenos irregulares o inestables.
- V. No se pare en el suelo a menos que esté asegurado por una barandilla y rodapiés.
- W. No levante el andamio con grúa.
- X. No supere la carga útil máxima de 150 kg.
- Y. La altura máxima de uso del andamio es de 2 m.

5 Especificaciones técnicas

Máx. Capacidad de carga	150 kg
Material	Aluminio
Peso	
Módulo principal	43,6 kg
Plataforma	13,3 kg
Rodapiés y bolsa	3,0 kg
Peso total	59,9 kg
Alturas de plataforma	1,10 m, 1,30 m, 1,55 m, 1,75 m, 2,00 m
Dimensiones	Al x An x Pr (m)
plegado con ruedas	1,18 x 0,80 x 0,41 m
1,10 m Al. Plataforma	2,10 x 1,45 x 0,92 m
1,30 m Al. Plataforma	2,30 x 1,45 x 0,92 m
1,55 m Al. Plataforma	2,55 x 1,45 x 0,92 m
1,75 m Al. Plataforma	2,75 x 1,45 x 0,92 m
2,00 m Al. Plataforma	3,00 x 1,45 x 0,92 m
Superficie en el suelo	Estabilizadores desplegados
	1,92 x 1,58 m
	Estabilizadores retráctiles
	1,37 x 0,88 m

6 Contenido del paquete



Véase la página 50

7 Vista general de alturas



Véase la página 51

8 Instalación y uso



Véase páginas 52 a 59

Para uso profesional, se recomienda una inspección anual. Los resultados deben registrarse en una ficha de control antes de utilizar el producto por primera vez (véase «Revisiones periódicas» en la página 17).

Información general:

Montaje



Primer montaje de las ruedas en la estructura de base.



Despliegue la base plegable y las barandillas.



Varias alturas de plataforma disponibles: 1,10 m; 1,30 m; 1,55 m; 1,75 m; 2,00 m.

Observaciones: Empiece por elegir la altura de la plataforma. A continuación, consulte los pictogramas de la barra.

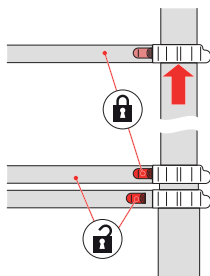

El mecanismo de bloqueo se encuentra en el extremo de cada barra. Cuando la barra se eleva, el mecanismo de bloqueo encaja en el montante una vez que está en posición. Se oye un «clic» y el botón rojo o amarillo se desplaza a la posición de bloqueo.



Colocación de la plataforma.



Instalación de las diagonales (solo para alturas de plataforma de 1,55 m, 1,75 m y 2,00 m).



Instalación de rodapiés.



Colocación de los estabilizadores (4 en total) y comprobación final de la posición.

Ajuste de la altura del andamio

⚠ ¡ATENCIÓN!

Retire primero el suelo y los rodapiés antes de ajustar la altura.

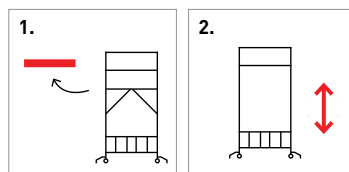

9 Desmontaje

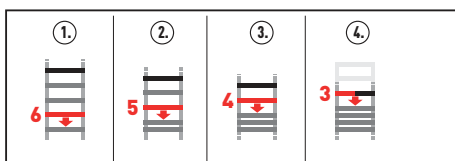
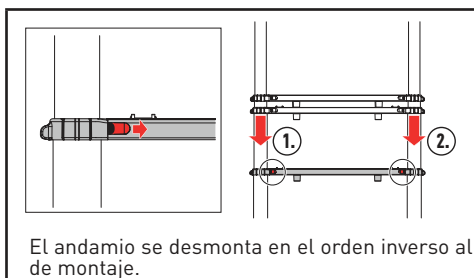

¡ATENCIÓN!

Al reducir la altura del andamio, accione siempre primero los botones de bloqueo de la barra más baja. No accione nunca los botones de bloqueo intermedios.

No sujete nunca una barra por debajo de los topes interbarras, ya que existe riesgo de aplastamiento. Nunca desbloquee los dos botones de bloqueo de una barra al mismo tiempo. Sujete siempre el montante con una mano cuando baje un nivel.

10 Cuidado y mantenimiento

10.1 Inspecciones periódicas

Si el andamio se utiliza con fines profesionales, una persona cualificada debe realizar revisiones periódicas para asegurarse de que funciona correctamente.

Los intervalos de inspección deben fijarse en función de las condiciones de uso, en particular la frecuencia de utilización y la carga del andamio.

No utilice andamios dañados.

Consulte la ficha de control periódico (ver pág. 18)

- Los intervalos de inspección deben adaptarse a las condiciones de funcionamiento.
- Los controles deben realizarse al menos una vez al año.
- La realización del control debe archivar.
- Una vez realizada la prueba y si el resultado es satisfactorio, debe aplicarse la placa de revisión al producto.

Para una utilización segura del andamio, utilice únicamente los componentes del Grupo DUARIB que figuran en la lista de piezas (ver pág. 19).

El uso de piezas de repuesto de otros fabricantes que no cumplan las especificaciones requeridas puede invalidar la garantía.

Los andamios deben ser revisados y mantenidos para garantizar su correcto funcionamiento. El andamio debe revisarse antes de cada uso, diariamente y trimestralmente, para asegurarse de que no presenta daños. Debe cerciorarse del funcionamiento de las piezas móviles. Las reparaciones del andamio deben ser realizadas por un profesional cualificado de acuerdo con las instrucciones del fabricante.

10.2 Limpieza

Si hay suciedad visible en el andamio, debe limpiarse inmediatamente después de su uso, especialmente si hay partes móviles.

Límpielo en cuanto sea necesario con un cepillo de cerdas suaves y límpielo con un paño húmedo.

Recomendamos limpiar los montantes con un aerosol a base de teflón. El producto aplicado no debe ser graso, para evitar cualquier riesgo de mal deslizamiento.

No utilice productos abrasivos ni disolventes químicos.

11 Transporte y almacenamiento

- Almacene el andamio de forma que no se dañe (se tuerza o abolle, por ejemplo).
- Almacene el andamio de forma que quede protegido de la intemperie y de usos no autorizados (inaccesible para los niños, por ejemplo).
- Al transportar el andamio hacia o desde su lugar de almacenamiento, asegúrese de que esté bien protegido contra resbalones, golpes y caídas.
- No deje caer el andamio al cargarlo.
- Asegure el andamio antes de transportarlo en un vehículo.

12 Garantía

Garantía jurídica y reglamentaria:

Los productos comercializados por el Vendedor cumplen con la legislación y/o reglamentos y/o normas vigentes y están garantizados contra todo defecto de fabricación, excluyendo las piezas sujetas a desgaste, de conformidad con las disposiciones legales y reglamentarias aplicables.

Garantía contractual: además de las garantías legales y reglamentarias aplicables, el Vendedor garantiza sus equipos (salvo cláusulas especiales acordadas entre el Vendedor y el Cliente o incluidas en las condiciones de venta del catálogo) durante 5 años a partir de la fecha de entrega, excluyendo:

- Mano de obra y costes de desplazamiento,
- Piezas de desgaste,
- Desgaste causado por falta de lubricación o mantenimiento o por impactos,
- Daños causados por un uso indebido,
- Productos dañados durante el transporte o la manipulación,
- Utilización de los productos en condiciones que no se ajusten a las definidas en las instrucciones de uso del Vendedor,
- Productos que han sido modificados sin el acuerdo del Vendedor.

Esta garantía contractual se limita al cambio puro y simple de los productos considerados defectuosos, sin dar derecho al pago de indemnización o daños y perjuicios por ningún concepto. Los gastos de transporte de ida correrán a cargo del Cliente, los gastos de devolución correrán a cargo del Vendedor.

INSPECCIÓN PERIÓDICA

Fecha	
Nombre del revisor	
Fecha de compra	
Fabricante	DUARIB
Referencia del equipo	7314020
Número de identificación interno	



CONJUNTO DE COMPONENTES			SÍ	NO
Comprobación visual del estado general				
Comprobación visual del buen estado sin deformación excesiva				
Comprobación visual del buen estado de los conjuntos (soldados, atornillados, remachados, etc.)				
Comprobación visual del buen estado de las soldaduras (sin grietas ni roturas)				
Comprobación del funcionamiento correcto de los métodos de fijación y cierres				
RUEDAS				
Comprobación visual de que están en buen estado (eje de rueda, soporte)				
Comprobación del funcionamiento correcto de sus reguladores y frenos				
ESCALERAS				
Comprobación visual del buen estado de las barras y montantes de las escaleras				
Comprobación del bloqueo/desbloqueo correcto de los botones rojos y amarillos				
BARANDILLAS Y DIAGONALES				
Comprobación visual de que están en buen estado, sin deformaciones excesivas				
Comprobación del correcto funcionamiento de los métodos de fijación y cierres				
PLATAFORMA				
Comprobación visual de que está en buen estado (rodapiés, trampilla, ganchos, superficie)				
Comprobación visual del buen estado de los largueros, sin deformaciones excesivas				
Comprobación del correcto funcionamiento de los métodos de fijación y cierres				
Comprobación del funcionamiento correcto de la trampilla (cierre automático, imán)				
ESTABILIZADORES				
Comprobación visual de que están en buen estado, sin deformaciones excesivas				
Comprobación visual de la presencia de las zapatas				
Comprobación del correcto funcionamiento de los reguladores				
CONCLUSIÓN			SÍ	NO
Producto adecuado				
Producto a reparar				
Producto a reformar				
Fecha de la próxima revisión				
Comentarios:				

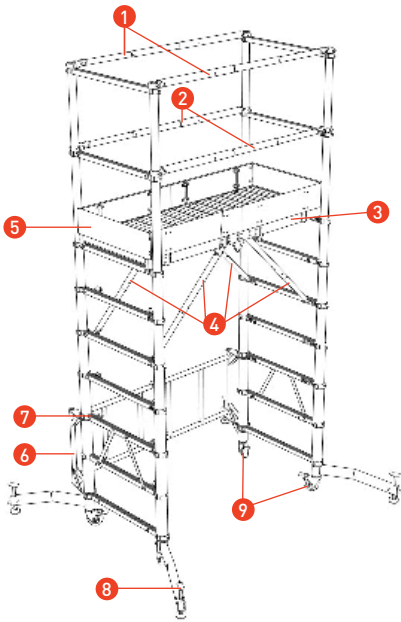

Nº	Código	Denominación
1	PR12141	KIT 2 BARANDILLAS LATERALES
2	PR12142	KIT DE 2 BALAUÍSTRES LATERALES
3	PR12264	PLATAFORMA
4	PR12252	KIT 4 DIAGONALES
5	PR12144	KIT RODAPIÉS COMPLETO
6	111000	BASE PLEGABLE
7	PR12145	KIT 2 CORREAS DE CIERRE
8	PR12261	SOLO ESTABILIZADOR
9	PR12146	KIT 2 RUEDAS
	PR12155	KIT 8 BOTONES AMARILLOS
	PR12156	KIT 10 BOTONES ROJOS
	PR12263	KIT COMPLETO DE ADHESIVOS
	PR12262	BOLSA PARA RODAPIÉS
	PR12138	KIT 20 CINTAS DE PARADA

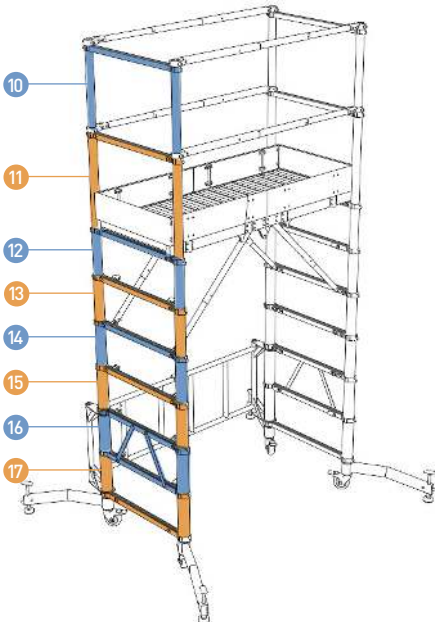

Nº	Código	Denominación
10	PR12253	2 MONTANTES + 1 BARANDILLA DE EXTREMO
11	PR12254	2 MONTANTES + 1 BALAUÍSTRE DE EXTREMO
12	PR12255	2 MONTANTES + BARRA Nº 3
13	PR12256	2 MONTANTES + BARRA Nº 4
14	PR12257	2 MONTANTES + BARRA Nº 5
15	PR12258	2 MONTANTES + BARRA Nº 6
16	PR12259	2 MONTANTES + BARRAS Nº7 Y Nº8
17	PR12260	2 MONTANTES + BARRA Nº 9



Si necesita piezas de repuesto, póngase en contacto con nuestro departamento de ventas:
Telf. 02 40 78 97 22 – welcome@duarib.fr

1 Istruzioni per l'uso

Il manuale di istruzioni accompagna il prodotto e deve trovarsi sul luogo di utilizzo del ponteggio su ruote. Descrive l'uso del prodotto ovvero il funzionamento, il montaggio, la modifica, lo spostamento, lo smontaggio, il controllo, la cura e la manutenzione. Le istruzioni devono essere consegnate al nuovo proprietario in caso di rivendita del ponteggio e sono disponibili sul nostro sito web www.duarib.fr.

2 Uso previsto

TELETOWER è un ponteggio su ruote utilizzato dai professionisti per lavorare in altezza e in sicurezza. Richiede un solo operatore per il montaggio e lo smontaggio. È progettato per essere utilizzato da una sola persona, in piano. TELETOWER è conforme alla normativa francese integrata nel codice del lavoro. Il ponteggio va utilizzato solo in base alle presenti istruzioni. Qualsiasi altro utilizzo è considerato non conforme. Decliniamo ogni responsabilità per i danni causati da un uso improprio. Qualunque modifica al ponteggio non autorizzata dal produttore invalida la garanzia.

3 Istruzioni generali di sicurezza

Oltre alle istruzioni generali di sicurezza, rispettare le istruzioni e le indicazioni di carattere generale apposte sul prodotto (vedi pag. 21).

1. Come per tutti i ponteggi, gli operatori devono essere addestrati all'uso di TELETOWER. La formazione è obbligatoria per i dipendenti di aziende pubbliche o private e per i lavoratori autonomi. Il contenuto del corso di formazione dell'operatore non sostituisce i manuali di istruzioni, semplicemente li integra.
2. Per la propria sicurezza, leggere tutte le istruzioni di sicurezza contenute nel presente manuale prima di installare o utilizzare TELETOWER.
3. I dispositivi di protezione individuale devono essere indossati durante tutte le operazioni.
4. Il montaggio di TELETOWER deve avvenire sempre secondo le indicazioni riportate nelle presenti istruzioni e sulle etichette apposte su TELETOWER.
5. Prima di qualsiasi operazione, il ponteggio deve essere ispezionato per individuare eventuali parti difettose. Se necessario e in caso di dubbio, sostituire il pezzo difettoso con uno originale (vedi pag. 25).

6. Per regolare l'altezza del ponteggio è necessario rimuovere il piano di lavoro.
7. Non rilasciare mai contemporaneamente i due pulsanti di sblocco (sinistro e destro) della stessa sbarra.
8. Quando si regola l'altezza, iniziare sempre dalla sbarra più bassa, mai da quella centrale o superiore.
9. Non mettere mai le dita sotto i fine corsa tra le sbarre quando si ripiega il ponteggio. Quando si abbassa un livello, tenere sempre il montante con una mano.
10. Quando si posiziona il ponteggio, verificare che non vi sia rischio di collisione con pedoni, veicoli o porte, ad esempio.
Se necessario, bloccare la porte (ad eccezione delle uscite di sicurezza) e le finestre situate nella zona di lavoro.
Posizionare il ponteggio solo sulle quattro rotelle e/o sui piedini regolabili.
11. In caso di utilizzo all'aperto, non montare, utilizzare o spostare il ponteggio se la forza del vento supera i 27 km/h. Se il vento supera gli 85 km/h, il ponteggio va smontato.
12. Prodotto per uso professionale.
13. Prima di utilizzare un ponteggio per scopi professionali, è necessario effettuare un'analisi dei rischi in conformità alla normativa del Paese di utilizzo.

4 Indicazioni sul prodotto

Non rimuovere o coprire le indicazioni di sicurezza sul ponteggio con adesivi o scritte.

4.1 Pittogrammi

Indicazioni di carattere generale

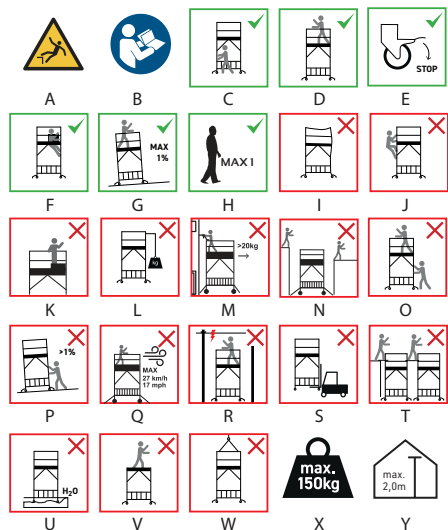

A. Non utilizzare il ponteggio se non si è in buona salute. Alcune patologie o farmaci, l'abuso di alcol o l'uso di droghe possono costituire un pericolo quando si utilizza il prodotto. Non rimanere in piedi sul ponteggio per troppo tempo senza fare pause regolari (la stanchezza è un rischio).

Avviso di pericolo: rischio di caduta.

B. Tutte le operazioni devono essere eseguite da personale addestrato secondo la sequenza descritta nel presente manuale e in conformità al codice del lavoro francese e alla normativa vigente.

C. Salire e scendere sempre rivolti verso la scala.

D. I meccanismi di blocco di tutti i pioli aperti devono essere controllati e predisposti prima dell'uso. È possibile utilizzare il piano di lavoro solo con una protezione laterale completa, compresi parapetti e fermapièdi.

E. Usare solo con i freni azionati.

F. Scendere e salire dal ponteggio solo tramite la botola di accesso.

G. L'inclinazione massima durante il lavoro è dell'1%.

H. È ammessa al massimo 1 persona.

I. Esaminare il prodotto dopo la consegna. Prima di ogni utilizzo, verificare che il prodotto non sia danneggiato e che possa essere utilizzato in completa sicurezza. Non utilizzare un prodotto danneggiato. Non utilizzare un prodotto che sia stato sporcato, ad esempio da vernice fresca, fango, olio o polvere.

J. Accedere al ponteggio solo tramite botola.

K. È vietato aumentare l'altezza di lavoro oltre quanto specificato nelle presenti istruzioni. È vietato posizionare una scala o qualsiasi altro accessorio sul piano di lavoro per aumentare l'altezza.

L. È vietato modificare la struttura del ponteggio su ruote aggiungendo un braccio, un argano o qualsiasi altra struttura. È vietato aggiungere teloni o reti.

M. La forza orizzontale esercitata dall'operatore non deve superare i 20 kg.

N. Non utilizzare il ponteggio come passerella. È vietato saltare sul piano di lavoro.

O. Il ponteggio va spostato solo a mano su un terreno solido e privo di ostacoli (se il terreno è morbido prevedere una via di corsa), libero da personale e attrezzature, con gli stabilizzatori che lasciano uno spazio ridotto con il terreno.

P. È vietato spostare un ponteggio su ruote su un terreno con una pendenza superiore all'1%.

Q. Non utilizzare il ponteggio all'aperto in condizioni meteorologiche avverse (ad esempio venti superiori a 27 km/h).

R. Prima di montare, spostare o utilizzare un ponteggio su ruote, verificare che non ci si possa avvicinare a meno di 3 m dall'alimentazione elettrica (tenendo conto della lunghezza dell'attrezzatura movimentata) per una linea inferiore a 50.000 volt, e a meno di 5 m per una linea superiore a 50.000 volt.

S. Non sollevare il ponteggio utilizzando attrezzature meccaniche come un carrello elevatore.

T. È vietato utilizzare delle tavole come piano di lavoro. È vietato creare un ponte tra un ponteggio su ruote e un edificio o qualsiasi altra struttura fissa o mobile.

U. Non utilizzare il prodotto su fondi irregolari o instabili.

V. Non salire sul piano di lavoro se non è protetto da un parapetto e da fermapièdi.

W. Non sollevare il ponteggio con la gru.

X. Non superare il carico massimo di 150 kg.

Y. L'altezza massima del ponteggio è di 2 metri dal piano di lavoro.

5 Specifiche tecniche

Max. Capacità di carico		150 kg
Materiale		Alluminio
Peso		
Modulo principale		43,6 kg
Piano di lavoro		13,3 kg
Fermapièdi e borsa		3,0 kg
Peso totale		59,9 kg
Altezze del piano di lavoro		1,10 m, 1,30 m, 1,55 m, 1,75 m, 2,00 m
Dimensioni		H x L x P (m)
piegato con ruote		1,18 x 0,80 x 0,41 m
1,10 m H piano di lavoro		2,10 x 1,45 x 0,92 m
1,30 m H piano di lavoro		2,30 x 1,45 x 0,92 m
1,55 m H piano di lavoro		2,55 x 1,45 x 0,92 m
1,75 m H piano di lavoro		2,75 x 1,45 x 0,92 m
2,00 m H piano di lavoro		3,00 x 1,45 x 0,92 m
Superficie del piano di lavoro	Stabilizzatori aperti	1,92 x 1,58 m
	Stabilizzatori chiusi	1,37 x 0,88 m

6 Contenuto dell'imballaggio



Vedi pag. 50

7 Panoramica delle altezze



Vedi pag. 51

8 Installazione e utilizzo



Vedi pagg. 52-59

Per un uso professionale, si raccomanda un'ispezione annuale. I risultati devono essere registrati su una scheda di controllo prima di usare il prodotto la prima volta (vedi Controlli periodici pag. 23).

Informazioni generali:

Montaggio:



Primo montaggio delle ruote sulla struttura di base.



Aprire la base pieghevole e i parapetti.



Sono disponibili diverse altezze del piano di lavoro: 1,10 m; 1,30 m; 1,55 m; 1,75 m; 2,00 m.

Osservazioni: Iniziare scegliendo l'altezza del piano di lavoro. Quindi fare riferimento ai pittogrammi sulla sbarra.

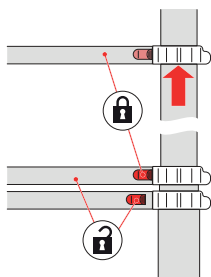

Il meccanismo di blocco si trova all'estremità di ogni sbarra. Quando la sbarra viene sollevata, il meccanismo di blocco si innesta nel montante una volta in posizione. Si sente un clic e il pulsante rosso o giallo si sposta in posizione di blocco.



Installazione del piano di lavoro.



Installazione delle diagonali (solo per altezze di 1,55 m, 1,75 m e 2,00 m del piano di lavoro).



Installazione dei fermapiedi.



Posizionamento degli stabilizzatori (4 in totale) e controllo finale della posizione.

Regolazione dell'altezza del ponteggio

⚠ ATTENZIONE!

Prima di regolare l'altezza, rimuovere il piano di lavoro e i fermapiedi.

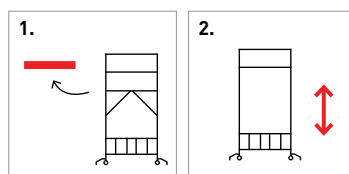

9 Smontaggio

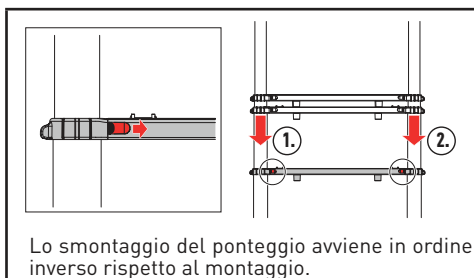

Lo smontaggio del ponteggio avviene in ordine inverso rispetto al montaggio.

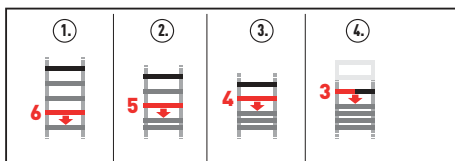

ATTENZIONE!

Quando si riduce l'altezza del ponteggio, azionare sempre per primi i pulsanti di blocco della sbarra più bassa. Non azionare mai i pulsanti di blocco intermedi.

Non afferrare mai una sbarra sotto i fine corsa tra le sbarre, rischio di schiacciamento!

Non sbloccare contemporaneamente i due pulsanti di blocco sulla sbarra. Quando si abbassa un livello, tenere sempre il montante con una mano.

10 Cura e manutenzione

10.1 Ispezioni periodiche

Se il ponteggio viene utilizzato in un contesto professionale, è necessario che una persona qualificata effettui controlli regolari per assicurarne il corretto funzionamento.

Le tempistiche dei controlli vanno stabilite in base alle condizioni di utilizzo, in particolare la frequenza di utilizzo e il carico del ponteggio.

Non utilizzare ponteggi danneggiati.

Consultare la scheda di controllo periodica (vedi pag. 24)

- Le tempistiche dei controlli vanno decise in base alle condizioni operative.

- I controlli devono essere effettuati almeno una volta l'anno.

- L'esecuzione del controllo deve essere archiviata.

- Una volta eseguito il controllo e ottenuto un risultato soddisfacente, applicare una targhetta di controllo al prodotto.

Per un uso sicuro del ponteggio, utilizzare solo i componenti distribuiti dal gruppo DUARIB indicati nell'elenco dei pezzi (vedi pag. 25).

L'utilizzo di parti di ricambio di altri produttori non conformi alle specifiche richieste può comportare la nullità della garanzia.

La cura e la manutenzione del ponteggio servono a garantire il suo corretto funzionamento. Il ponteggio deve essere controllato prima di ogni utilizzo, quotidianamente e trimestralmente, per assicurarsi che non presenti danni. Il funzionamento dei componenti mobili va verificato. Le riparazioni del ponteggio devono essere eseguite da un professionista qualificato secondo le istruzioni del produttore.

10.2 Pulizia

In caso di sporcizia visibile sul ponteggio, è necessario pulirlo immediatamente dopo l'uso, soprattutto se sono presenti parti mobili.

Pulire appena necessario con una spazzola a setole morbide e asciugare con un panno umido.

Si consiglia di pulire i montanti con una bomboletta spray a base di teflon. Il prodotto applicato non dev'essere grasso, per evitare rischi di scorrevolezza inadeguata.

Non utilizzare prodotti abrasivi o solventi chimici.

11 Trasporto e stoccaggio

• Stoccare il ponteggio in modo da evitare che si danneggi (ad esempio che si torca o si deformi).

• Stoccare il ponteggio in modo da proteggerlo dalle intemperie e dall'uso non autorizzato (inaccessibile ai bambini, ad esempio).

• Quando si trasporta il ponteggio da o verso il luogo di stoccaggio, verificare che sia ben protetto da scivolamenti, urti e cadute.

• Non far cadere il ponteggio durante il caricamento.

• Fissare bene il ponteggio prima di trasportarlo su un veicolo.

12 Garanzia

Garanzia legale e normativa:

I prodotti commercializzati dal Venditore sono conformi alla legislazione e/o regolamentazione e/o alle norme vigenti e sono garantiti contro i vizi di fabbricazione, esclusi i pezzi soggetti a usura, in conformità alle disposizioni legali e alla vigente normativa.

Garanzia contrattuale: oltre alle garanzie legali e normative applicabili, il Venditore garantisce le sue apparecchiature (tranne in caso di clausole speciali concordate tra il Venditore e il Cliente o incluse nelle condizioni di vendita del catalogo) per 5 anni dalla data di consegna, ad esclusione di:

- manodopera e spese di viaggio,

- pezzi soggetti a usura,

- usura causata da mancanza di lubrificazione o manutenzione o da urti,

- danni dovuti a uso improprio,

- prodotti danneggiati durante il trasporto o interventi di manutenzione,

- utilizzo di prodotti in condizioni non conformi a quelle definite dalle istruzioni per l'uso del Venditore,

- prodotti modificati senza il consenso del Venditore.

La garanzia contrattuale si limita alla sostituzione pura e semplice dei prodotti considerati difettosi, senza dare diritto al pagamento di alcun indennizzo o rimborso per una qualsiasi ragione. Le spese di trasporto di andata sono a carico del Cliente, le spese di trasporto di ritorno a carico del Venditore.

CONTROLLO PERIODICO

Data	
Nome del revisore	
Data di acquisto	
Produttore	DUARIB
Riferimento dell'apparecchiatura	7314020
N. di identificazione interno	



	SÌ	NO
TUTTI I COMPONENTI		
Controllo visivo di buone condizioni generali		
Controllo visivo di buone condizioni e assenza di eccessiva deformazione		
Controllo visivo di buone condizioni degli assemblaggi (saldati, imbullonati, rivettati, ecc.)		
Controllo visivo di buone condizioni delle saldature (assenza di crepe o rotture)		
Controllo di corretto funzionamento degli elementi di fissaggio e delle chiusure		
RUOTE		
Controllo visivo di buone condizioni (asse delle ruote, supporto)		
Controllo di corretto funzionamento degli strumenti di regolazione e dei freni		
SCALE		
Controllo visivo di buone condizioni di sbarre e montanti delle scale		
Controllo di corretto blocco/sblocco dei pulsanti rossi e gialli		
TRAVERSE E DIAGONALI		
Controllo visivo di buone condizioni e assenza di eccessiva deformazione		
Controllo di corretto funzionamento degli elementi di fissaggio e delle chiusure		
PIANO DI LAVORO		
Controllo visivo di buone condizioni (fermapiedi, botola, ganci, superficie)		
Controllo visivo di buone condizioni e assenza di eccessiva deformazione		
Controllo di corretto funzionamento degli elementi di fissaggio e chiusure		
Controllo di corretto funzionamento della botola (chiusura automatica, magneti)		
STABILIZZATORI		
Controllo visivo di buone condizioni e assenza di eccessiva deformazione		
Controllo visivo della presenza di supporti		
Controllo di corretto funzionamento degli strumenti di regolazione		
CONCLUSIONE	SÌ	NO
Prodotto adeguato		
Prodotto da riparare		
Prodotto da riformare		
Data del prossimo controllo		
Osservazioni:		

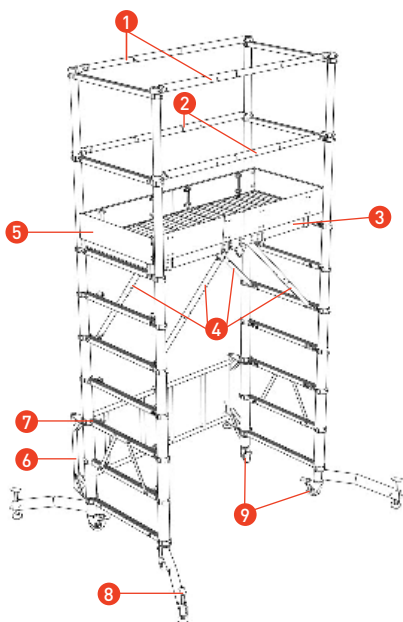

N.	Codice	Designazione
1	PR12141	SET 2 TRAVERSE LATERALI
2	PR12142	SET 2 SOTTO-TRAVERSE LATERALI
3	PR12264	PIANO DI LAVORO
4	PR12252	SET 4 DIAGONALI
5	PR12144	SET COMPLETO FERMAPIEDI
6	111000	BASE PIEGHEVOLE
7	PR12145	SET 2 CINGHIE DI CHIUSURA
8	PR12261	STABILIZZATORE SINGOLO
9	PR12146	SET 2 RUOTE
	PR12155	SET 8 PULSANTI GIALLI
	PR12156	SET 10 PULSANTI ROSSI
	PR12263	SET COMPLETO AUTOADESIVI
	PR12262	CUSTODIA FERMAPIEDI
	PR12138	SET 20 NASTRI SEGNALETICI

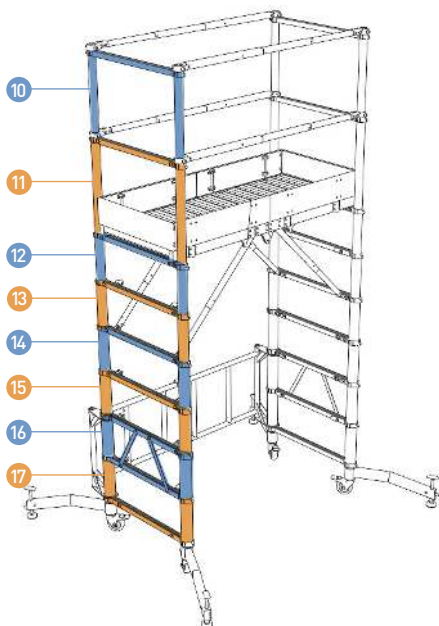

N.	Codice	Designazione
10	PR12253	2 MONTANTI + 1 TRAVERSA DI ESTREMITÀ
11	PR12254	2 MONTANTI + 1 SOTTO-TRAVERSA DI ESTREMITÀ
12	PR12255	2 MONTANTI + SBARRA N. 3
13	PR12256	2 MONTANTI + SBARRA N. 4
14	PR12257	2 MONTANTI + SBARRA N. 5
15	PR12258	2 MONTANTI + SBARRA N. 6
16	PR12259	2 MONTANTI + SBARRE N. 7 E N. 8
17	PR12260	2 MONTANTI + SBARRA N. 9



Per richieste di pezzi di ricambio, contattare il nostro ufficio commerciale:
Tel. +33 (0)2 40 78 97 22 - benvenuti@duarib.fr

1 Sobre este manual

O manual de instruções faz parte do produto e deve estar disponível no local de utilização do andaime móvel. Descreve a utilização do produto, ou seja, o funcionamento, a montagem, a modificação, a deslocação, a desmontagem, a verificação, a reparação e a manutenção.

Estas instruções devem ser fornecidas ao novo proprietário se o andaime for revendido e estão disponíveis no nosso site www.duarib.fr.

2 Utilização prevista

O TELETOWER é um andaime móvel utilizado pelos profissionais para trabalhar em altura e em segurança. Requer apenas um operador para a montagem e desmontagem. Foi concebido para ser utilizado apenas por uma pessoa, num piso plano. O TELETOWER está em conformidade com a regulamentação francesa, integrada no Código do Trabalho francês. Este andaime deve ser exclusivamente utilizado em conformidade com este manual. Qualquer outra utilização é considerada incorreta. Não assumimos qualquer responsabilidade por danos causados por uma utilização incorreta. Qualquer modificação do andaime não autorizada pelo fabricante invalidará a garantia.

3 Instruções gerais de segurança

Para além das instruções gerais de segurança, é essencial respeitar as instruções e as marcações gerais presentes no produto (ver página 27).

1. Tal como acontece com todos os andaimes, os utilizadores devem receber formação sobre a utilização do TELETOWER. A formação é obrigatória para os trabalhadores de empresas públicas ou privadas e para os trabalhadores independentes. O conteúdo da formação do utilizador não pode substituir os manuais de instruções, apenas complementá-los.
2. Para sua segurança, ler todas as instruções de segurança do presente manual antes de instalar ou utilizar o TELETOWER.
3. É obrigatório o uso de Equipamento de Proteção Individual durante todas as operações.
4. Montar o TELETOWER sempre de acordo com as indicações do presente manual e das etiquetas colocadas no TELETOWER.

5. Antes de qualquer operação, os elementos do andaime devem ser inspecionados quanto a eventuais peças defeituosas. Se necessário e em caso de dúvida, substituir a peça defeituosa por uma peça original (ver página 31).
6. A plataforma deve ser retirada do andaime para ajustar a altura.
7. Nunca soltar os dois botões de desbloqueio (esquerdo + direito) do mesmo degrau ao mesmo tempo.
8. Ao ajustar a altura, começar sempre pelo degrau mais baixo, nunca pelo degrau do meio nem pelo de cima.
9. Nunca colocar os dedos por baixo dos batentes entre os degraus ao fechar o andaime. Segurar sempre a barra com uma mão quando baixar um nível.
10. Ao posicionar o andaime, certificar-se de que não há risco de colisão com peões, veículos ou portas, por exemplo.
Trancar as portas (à exceção das saídas de emergência) e as janelas situadas na zona de trabalho, se necessário.
Colocar o andaime apenas sobre os quatro rodízios e/ou sobre os pés reguláveis.
11. Em caso de utilização no exterior, não montar, utilizar nem deslocar o andaime se a velocidade do vento for superior a 27 km/h. O andaime deverá ser desmontado se o vento exceder 85 km/h.
12. Produto para uso profissional.
13. Antes de utilizar um andaime num contexto profissional, deve ser efetuada uma análise dos riscos em conformidade com a legislação do país de utilização.

4 Marcações do produto

Não eliminar nem ocultar as marcações de segurança do andaime com autocolantes ou inscrições.

4.1 Pictogramas

Marcações gerais

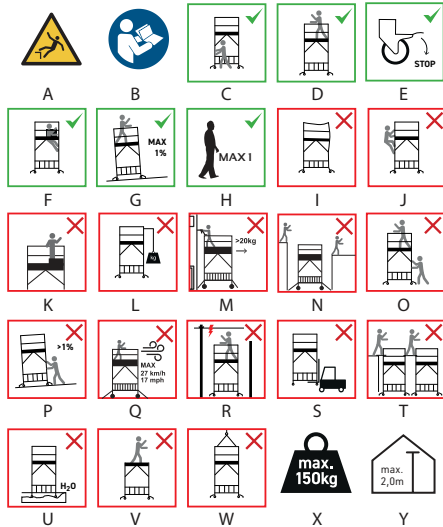

- A. Não utilizar o andaime caso o seu estado de saúde não o permita. Algumas patologias ou medicamentos, o consumo abusivo de álcool ou o consumo de drogas podem constituir um perigo durante a utilização do produto. Não permanecer durante demasiado tempo no andaime sem realizar pausa regulares (a fadiga constitui um risco).

Aviso de perigo: risco de queda.

- B. Todas as operações devem ser efetuadas por pessoal qualificado, de acordo com a sequência descrita no presente manual e em conformidade com o Código do Trabalho e a regulamentação em vigor.
- C. Subir ou descer apenas de frente para a escada.
- D. Os mecanismos de bloqueio de todos os degraus expandidos devem ser verificados e bloqueados antes da utilização. Só é permitido trabalhar na plataforma com proteções laterais completas, incluindo barreiras e rodapés.
- E. Utilizar apenas com os travões bloqueados.
- F. Subir e descer do andaime apenas através do alçapão existente na plataforma.
- G. A inclinação máxima durante o trabalho é de 1 %.
- H. Máximo de 1 pessoa autorizada.
- I. Examinar o produto após a entrega. Antes de cada utilização, verificar se não está danificado e se pode ser utilizado com toda a segurança. Não utilizar um produto danificado. Não utilizar um produto sujo, por exemplo, com tinta fresca, lama, óleo ou pó.
- J. Aceder ao andaime apenas através do alçapão.
- K. É proibido aumentar a altura de trabalho para além da especificada nestas instruções. É proibido colocar uma escada ou qualquer outro acessório na plataforma para aumentar a altura de trabalho.
- L. É proibido modificar a estrutura do andaime móvel acrescentando-lhe uma lança, um guincho ou qualquer outra estrutura. É proibido acrescentar toldos ou redes.
- M. O operador não deve exercer uma força horizontal superior a 20 kg.

- N. Não utilizar o andaime como ponte. É proibido saltar para a plataforma.
- O. O andaime só deve ser deslocado manualmente num terreno sólido e livre de obstáculos (se o terreno for mole, equacionar uma superfície de rolamento), sem pessoas nem material, com os estabilizadores deixando um pequeno espaço em relação ao solo.
- P. É proibido deslocar um andaime móvel para um piso com uma inclinação superior a 1 %.
- Q. Não utilizar o andaime no exterior em condições meteorológicas desfavoráveis (por exemplo, ventos superiores a 27 km/h).
- R. Antes de montar, deslocar ou utilizar um andaime móvel, verificar se não se pode aproximar de uma alimentação elétrica (tendo em conta o comprimento do material a manusear) a menos de 3 m para uma linha inferior a 50 000 volts e a menos de 5 m para uma linha superior a 50 000 volts.
- S. Não levantar o andaime com equipamentos mecânicos, como uma empilhadora.
- T. É proibido utilizar tábuas como plataformas. É proibido criar uma ponte entre um andaime móvel e um edifício ou qualquer outra estrutura fixa ou móvel.
- U. Não utilizar o produto num piso irregular ou instável.
- V. Não se apoiar na plataforma não protegida por uma barreira e rodapés.
- W. Não utilizar gruas para mover o andaime.
- X. Não exceder a carga útil máxima de 150 kg.
- Y. A altura máxima de utilização dos andaimes é de 2m da plataforma.

5 Características técnicas

Capacidade de carga máx.	150 kg	
Material	Alumínio	
Peso		
Módulo principal	43,6 kg	
Plataforma	13,3 kg	
Rodapés e saco	3,0 kg	
Peso total	59,9 kg	
Alturas da plataforma	1,10 m, 1,30 m, 1,55 m, 1,75 m, 2,00 m	
Dimensões	A x C x P (m)	
dobrado com rodas	1,18 x 0,80 x 0,41 m	
1,10 m A. Plataforma	2,10 x 1,45 x 0,92 m	
1,30 m A. Plataforma	2,30 x 1,45 x 0,92 m	
1,55 m A. Plataforma	2,55 x 1,45 x 0,92 m	
1,75 m A. Plataforma	2,75 x 1,45 x 0,92 m	
2,00 m A. Plataforma	3,00 x 1,45 x 0,92 m	
Superfície no solo	Estabilizadores instalados	1,92 x 1,58 m
	Estabilizadores retraídos	1,37 x 0,88 m

6 Conteúdo da embalagem



Ver página 50

7 Visão geral das alturas



Ver página 51

8 Instalação e utilização



Ver páginas 52 a 59

Para uma utilização profissional, recomenda-se a realização de uma inspeção anual. Os resultados devem ser registados numa ficha de controlo antes de o produto ser utilizado pela primeira vez (ver «Controlos periódicos» na página 29).

Informações gerais:

Montagem



Primeira montagem das rodas na estrutura de base.



Desdobrar a base dobrável e as barreiras.



Várias alturas de plataforma possíveis: 1,10 m; 1,30 m; 1,55 m; 1,75 m; 2,00 m.

Observações: Começar por escolher a altura da plataforma. Em seguida, consultar os pictogramas no degrau.

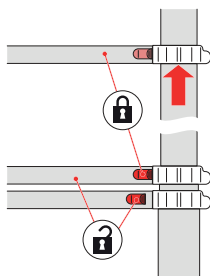

O mecanismo de bloqueio está situado na extremidade de cada degrau. Quando o degrau é levantado, o mecanismo de bloqueio engata na barra quando esta está em posição. Ouve-se um «clique» e o botão vermelho ou amarelo passa para a posição de bloqueio.



Colocação da plataforma.



Instalação de diagonais (apenas para alturas da plataforma de 1,55 m, 1,75 m e 2,00 m).



Instalação dos rodapés.



Posicionamento dos estabilizadores (4 no total) e controlo final da posição.

Ajustar a altura do andaime

⚠ ATENÇÃO!

Retirar primeiro a plataforma e os rodapés antes de regular a altura.

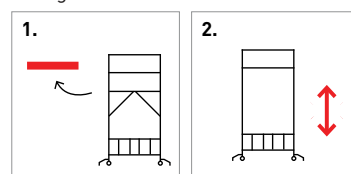

9 Desmontagem

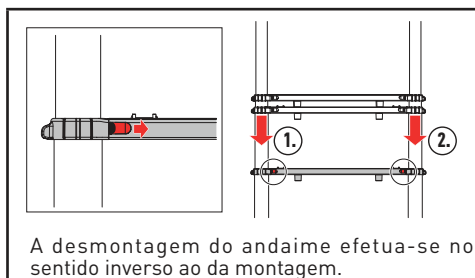

A desmontagem do andaime efetua-se no sentido inverso ao da montagem.

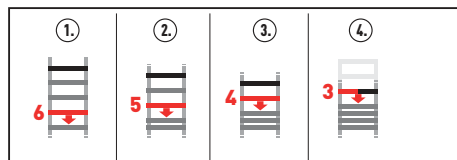

ATENÇÃO!

Ao reduzir a altura do andaime, acionar sempre primeiro os botões de bloqueio do degrau mais baixo. Nunca acionar os botões de bloqueio intermédios. Nunca agarrar um degrau por baixo dos batentes entre os degraus, pois existe o risco de esmagamento! Nunca desbloquear simultaneamente os dois botões de bloqueio de um degrau. Segurar sempre a barra com uma mão quando baixar um nível.

10 Conservação e manutenção

10.1 Controlos periódicos

No caso de utilização do andaime em contexto profissional, devem ser efetuados controlos regulares e periódicos do estado de funcionamento por uma pessoa qualificada.

Os intervalos de controlo devem ser fixados em função das condições de utilização, nomeadamente da frequência de utilização e da carga sobre o andaime.

Não utilizar um andaime danificado.

Consultar a ficha de controlo periódico (consultar p.30)

- Os intervalos de controlo devem ser adaptados às condições de funcionamento.
- Os controlos devem ser efetuados, pelo menos, uma vez por ano.
- A execução da verificação deve ser arquivada.
- Uma vez o controlo efetuado e se o resultado for satisfatório, a placa de controlo deve ser aplicada no produto.

Para uma utilização segura do andaime, utilizar apenas os componentes distribuídos pelo DUARIB Group indicados na lista de peças (ver p.31).

A utilização de peças suplentes de outros fabricantes que não cumpram as especificações exigidas pode anular a garantia.

A conservação e a manutenção do andaime destinam-se a garantir o correto funcionamento do mesmo. O andaime deve ser verificado antes de cada utilização, diariamente e trimestralmente para garantir que não apresenta danos. O funcionamento dos componentes móveis deve ser garantido. As reparações do andaime devem ser efetuadas por um profissional qualificado, de acordo com as instruções do fabricante.

10.2 Limpeza

A limpeza do andaime, nomeadamente das peças móveis, deve ser imediatamente realizada após a utilização na presença de sujidade visível.

Limpar logo que necessário com uma escova de cerdas macias e passar um pano húmido.

Recomendamos a limpeza das barras com um spray de aerossol à base de teflon. O produto aplicado não deve ser gorduroso, para evitar qualquer risco de deslizamento incorreto.

Não utilizar produtos abrasivos nem solventes químicos.

11 Transporte e armazenamento

- Guardar o andaime de forma a evitar que seja danificado (torcido ou deformado, por exemplo).
- Guardar o andaime de forma a protegê-lo das intempéries e de uma utilização não autorizada (inacessível às crianças, por exemplo).
- Ao transportar o andaime de ou para o seu local de armazenamento, certificar-se de que está bem protegido contra deslizamentos, choques e quedas.
- Não deixar cair o andaime durante o carregamento.
- Prender bem o andaime antes de o transportar num veículo.

12 Garantia

Garantia legal e regulamentar:

Os produtos comercializados pelo Vendedor estão em conformidade com a legislação e/ou regulamentação e/ou com as normas em vigor e possuem garantia contra todos os defeitos de fabrico, excluindo as peças de desgaste, de acordo com as disposições legais e regulamentares aplicáveis.

Garantia contratual: para além das garantias legais e regulamentares aplicáveis, o Vendedor garante os seus equipamentos (salvo cláusulas especiais acordadas entre ele e o Cliente ou incluídas nas condições de venda do catálogo) durante 5 anos a partir da data de entrega, excluindo:

- Mão de obra e despesas de deslocação,
- Peças de desgaste,
- Desgaste provocado por falta de lubrificação ou de manutenção ou na sequência de choques,
- Danos provocados por uma utilização abusiva,
- Produtos danificados durante o transporte ou o manuseamento,
- A utilização dos produtos em condições não conformes com as definidas nas instruções de utilização do Vendedor,
- Produtos que tenham sido modificados sem o acordo do Vendedor.

Esta garantia contratual limita-se pura e simplesmente à substituição dos produtos considerados defeituosos, sem direito ao pagamento de qualquer indemnização ou de danos e prejuízos, seja por que motivo for. Os custos de transporte de ida ficam a cargo do Cliente, os custos de transporte de regresso ficam a cargo do Vendedor.

CONTROLO PERIÓDICO

Data	
Nome do verificador	
Data de aquisição	
Fabricante	DUARIB
Referência do material	7314020
N.º de identificação interna	



CONJUNTO DOS COMPONENTES		
	SIM	NÃO
Controlo visual do estado geral correto		
Controlo visual do estado correto sem deformações excessivas		
Controlo visual do estado correto das montagens (soldadas, aparafusadas, rebitadas, etc.)		
Controlo visual do estado correto das soldaduras (sem fissuras nem ruturas)		
Controlo do correto funcionamento dos meios de fixação e dos bloqueios		
RODAS		
Controlo visual do seu estado correto (eixo da roda, suporte)		
Controlo do correto funcionamento dos meios de ajuste e dos travões		
ESCADAS		
Controlo visual do estado correto dos degraus e das barras das escadas		
Controlo do correto bloqueio/desbloqueio dos botões vermelho e amarelos		
CALHAS E DIAGONAIS		
Controlo visual do seu estado correto sem deformações excessivas		
Controlo do correto funcionamento dos meios de fixação e do bloqueio		
PLATAFORMA		
Controlo visual do seu estado correto (rodapés, alçapão, ganchos, superfície)		
Controlo visual do estado correto das longarinas, sem deformações excessivas		
Controlo do correto funcionamento dos meios de fixação e do bloqueio		
Controlo do correto funcionamento do alçapão (fecho automático, íman)		
ESTABILIZADORES		
Controlo visual do seu estado correto sem deformações excessivas		
Controlo visual da presença dos patins		
Controlo do correto funcionamento dos meios de ajuste		
CONCLUSÃO		
	SIM	NÃO
Produto apto		
Produto a reparar		
Produto a reformar		
Data da próxima verificação		
Observações:		

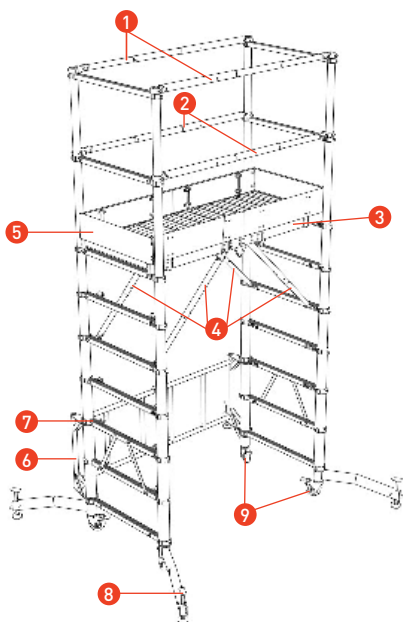

N.º	Código	Designação
1	PR12141	KIT DE 2 CALHAS LATERAIS
2	PR12142	KIT DE 2 SUBCALHAS LATERAIS
3	PR12264	PLATAFORMA
4	PR12252	KIT DE 4 DIAGONAIS
5	PR12144	KIT COMPLETO DE RODAPÉS
6	111000	BASE DOBRÁVEL
7	PR12145	KIT DE 2 CINTAS DE FECHO
8	PR12261	ESTABILIZADOR ISOLADO
9	PR12146	KIT DE 2 RODAS
	PR12155	KIT DE 8 BOTÕES AMARELOS
	PR12156	KIT DE 10 BOTÕES VERMELHOS
	PR12263	KIT COMPLETO DE AUTOCOLANTES
	PR12262	SACO PARA RODAPÉS
	PR12138	KIT DE 20 FITAS DE PARAGEM

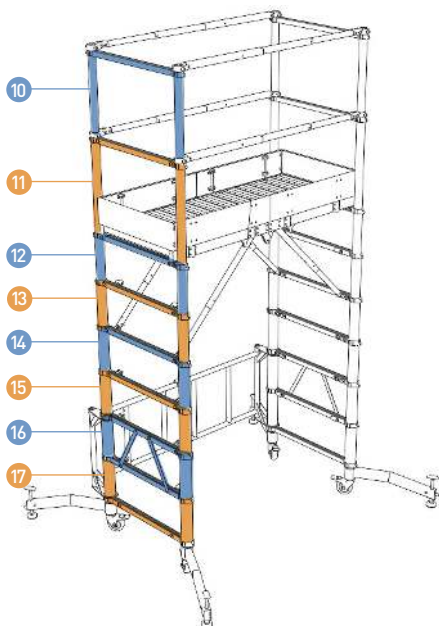

N.º	Código	Designação
10	PR12253	2 BARRAS + 1 CALHA DE EXTREMIDADE
11	PR12254	2 BARRAS + 1 SUBCALHA DE EXTREMIDADE
12	PR12255	2 BARRAS + DEGRAU N.º 3
13	PR12256	2 BARRAS + DEGRAU N.º 4
14	PR12257	2 BARRAS + DEGRAU N.º 5
15	PR12258	2 BARRAS + DEGRAU N.º 6
16	PR12259	2 BARRAS + DEGRAU N.º 7 E N.º 8
17	PR12260	2 BARRAS + DEGRAU N.º 9



Se necessitar de peças suplentes, contacte o nosso serviço comercial:
Tel. 02 40 78 97 22 – welcome@duarib.fr

1 Zu dieser Gebrauchsanleitung

Die Gebrauchsanleitung ist Teil des Produkts und muss am Einsatzort des Fahrgerüsts verfügbar sein. Sie beschreibt den Gebrauch des Produkts, d. h.: Nutzung, Aufbau, Modifikationen, Verfahren, Abbau, Überprüfung, Wartung und Instandhaltung.

Diese Anleitung muss dem neuen Besitzer ausgehändigt werden, wenn das Gerüst weiterverkauft wird und ist auf unserer Website www.duarib.fr verfügbar.

2 Bestimmungsgemäße Nutzung

Der TELETOWER ist ein Fahrgerüst für die gewerbliche Nutzung, das sicheres Arbeiten in der Höhe ermöglicht. Für den Auf- und Abbau wird nur eine Person benötigt. Es ist für die Nutzung von nur einer Person auf ebenem Boden konzipiert. Der TELETOWER entspricht den französischen Rechtsvorschriften, die in das Arbeitsgesetz eingegangen sind. Dieses Gerüst darf ausschließlich gemäß den Anweisungen dieser Anleitung genutzt werden. Jede andere Nutzung wird als unzulässig angesehen. Wir lehnen jegliche Haftung für Schäden ab, die auf unsachgemäßen Gebrauch zurückzuführen sind. Jegliche nicht vom Hersteller genehmigte Änderung des Gerüsts führt zum Erlöschen der Garantie.

3 Allgemeine Sicherheitshinweise

Zusätzlich zu den allgemeinen Sicherheitshinweisen sind zudem die allgemeinen Hinweise und Produktkennzeichnungen unbedingt zu beachten (siehe Seite 33).

1. Wie bei allen Gerüsten müssen die Benutzer für den Einsatz des TELETOWERS geschult sein. Die Schulung ist für Arbeitnehmer in öffentlichen und privaten Unternehmen sowie für Selbstständige obligatorisch. Der Inhalt der Benutzerschulung kann die Bedienungsanleitungen nicht ersetzen, sondern nur ergänzen.
2. Lesen Sie zu Ihrer eigenen Sicherheit bitte alle Sicherheitshinweise in dieser Anleitung, bevor Sie den TELETOWER aufbauen oder benutzen.
3. Das Tragen von Persönlicher Schutzausrüstung ist bei allen Arbeiten verpflichtend.
4. Bauen Sie den TELETOWER immer gemäß den Anweisungen in dieser Anleitung und den auf den am TELETOWER angebrachten Etiketten angegebenen Anweisungen auf.

5. Vor jedem Einsatz müssen die Bestandteile des Gerüsts auf eventuell defekte Teile überprüft werden. Falls erforderlich und im Zweifelsfall defekte Teile durch Originalteile ersetzen (siehe Seite 37).
6. Für eine Höheneinstellung muss der Boden unbedingt vom Gerüst abgenommen werden.
7. Niemals beide Entriegelungsknöpfe (links + rechts) einer Sprosse gleichzeitig lösen.
8. Bei der Höheneinstellung immer mit der untersten Sprosse beginnen, jedoch niemals mit der mittleren oder oberen Sprosse.
9. Greifen Sie beim Zusammenklappen des Gerüsts niemals mit den Fingern unter die Anschläge zwischen den Sprossen. Beim Absenken einer Ebene den Holm immer mit einer Hand festhalten.
10. Bei der Positionierung des Gerüsts darauf achten, dass keine Kollisionsgefahr z. B. mit Fußgängern, Fahrzeugen oder Türen besteht. Falls erforderlich, Türen (außer Notausgänge) und Fenster im Arbeitsbereich verriegeln. Das Gerüst nur auf die vier Rollen und/oder die verstellbaren Füße stellen.
11. Bei Nutzung im Freien darf das Gerüst bei einer Windstärke von mehr als 27 km/h nicht aufgebaut, benutzt oder verfahren werden. Bei einer Windstärke über 85 km/h muss das Gerüst abgebaut werden.
12. Produkt für die gewerbliche Nutzung.
13. Vor der gewerblichen Nutzung von Gerüsten muss eine den Gesetzen des Einsatzlandes des Gerüsts entsprechende Risikoanalyse durchgeführt werden.

4 Produktkennzeichnungen

Sicherheitsmarkierungen auf dem Gerüst nicht entfernen oder durch Aufkleber oder Aufschriften verdecken

4.1 Piktogramme

Allgemeine Kennzeichnungen

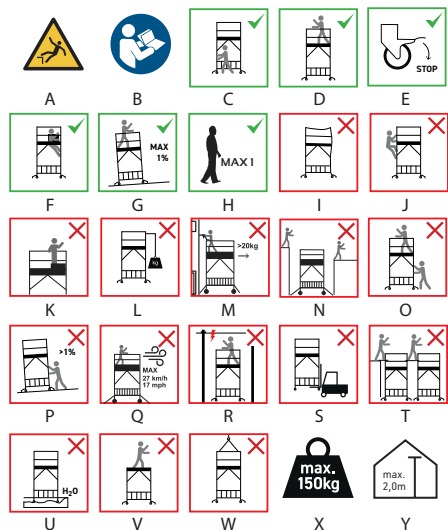

- A. Benutzen Sie das Gerüst nicht, wenn Ihr Gesundheitszustand dies nicht erlaubt Bestimmte Krankheiten oder die Einnahme von Medikamenten, Alkoholmissbrauch oder Drogen stellen bei der Benutzung des Produkts eine Gefahr dar. Zu lange Aufenthalte auf dem Gerüst ohne regelmäßige Pausen vermeiden (Ermüdung stellt eine Gefahr dar).

Gefahrenwarnung: Sturzgefahr

- B. Alle Arbeiten müssen von geschultem Personal in der Reihenfolge und unter Beachtung der in dieser Anleitung beschriebenen Abläufe und unter Beachtung des Arbeitsgesetzes und der geltenden Vorschriften durchgeführt werden.
- C. Nur mit Blickrichtung auf die Leiter auf- oder absteigen.
- D. Die Verriegelungsmechanismen aller ausgeklappten Sprossen müssen vor der Benutzung überprüft werden und verriegelt sein. Arbeiten auf dem Boden sind nur mit vollständiger Seitenschutzvorrichtung, einschließlich Geländer und Bordbrettern, erlaubt.
- E. Nur mit angezogenen Feststellbremsen verwenden.
- F. Das Gerüst ausschließlich über die Zustiegsklappe besteigen und verlassen.
- G. Die maximale Neigung während der Arbeit beträgt 1%.
- H. Max. 1 Person erlaubt.
- I. Das Produkt nach Lieferung überprüfen Das Produkt vor jedem Gebrauch auf Schäden untersuchen und überprüfen, ob es sicher eingesetzt werden kann. Beschädigte Produkte nicht verwenden. Verschmutzte Produkte, z. B. durch frische Farbe, Schlamm, Öl oder Staub, nicht benutzen
- J. Das Gerüst ausschließlich über die Zustiegsklappe betreten.
- K. Es ist verboten, die Arbeitshöhe über die in dieser Anleitung angegebene Höhe hinaus zu erhöhen. Es ist verboten, eine Leiter oder ein anderes Hilfsmittel auf dem Boden aufzustellen, um die Arbeitshöhe zu erhöhen
- L. Es ist verboten, die Struktur des Fahrgerüsts durch das Anbringen von Auslegern, Seilwinden oder anderen Strukturen zu verändern. Das Hinzufügen von Planen oder Netzen ist verboten

- M. Der Bediener darf keine horizontale Belastung von mehr als 20 kg ausüben.
- N. Das Gerüst nicht als Gehsteg benutzen Es ist verboten, auf den Boden zu springen.
- O. Das Gerüst darf nur von Hand auf festem, hindernisfreiem Boden (bei weichem Boden ist eine Rollbahn vorzusehen), ohne Personal und Material bewegt werden, wobei ein geringer Abstand zwischen den Stabilisatoren und dem Boden (3 cm) gegeben sein muss
- P. Es ist verboten, das Fahrgerüst auf einem Boden mit einer Neigung von mehr als 1 % zu bewegen
- Q. Das Gerüst bei ungünstigen Wetterbedingungen (z. B. bei einer Windstärke von mehr als 27 km/h) nicht im Freien verwenden.
- R. Vor dem Aufbau, Verfahren und Gebrauch von Fahrgerüsten überprüfen, ob ein Mindestabstand zur Stromversorgung eingehalten werden kann (die Länge des zu handhabenden Materials berücksichtigen), und zwar von 3 m bei Leitungen mit weniger als 50 000 Volt und 5 m bei Leitungen mit mehr als 50 000 Volt.
- S. Das Gerüst nicht mit mechanischen Geräten wie z. B. einem Gabelstapler anheben.
- T. Es ist verboten, Bretter als Boden zu verwenden. Es ist verboten, Verbindungsbrücken zwischen dem Fahrgerüst und Gebäuden oder anderen festen oder beweglichen Strukturen zu errichten.
- U. Das Produkt nicht auf unebenem oder instabilem Boden benutzen
- V. Nicht auf einem Boden stehen, der nicht durch ein Geländer und Bordbretter gesichert ist.
- W. Das Gerüst nicht mit einem Kran anheben.
- X. Die maximale Nutzlast von 150 kg nicht überschreiten.
- Y. Die maximale Nutzungshöhe des Gerüsts beträgt 2 m über dem Boden.

5 Technische Daten

Max. Tragkraft	150 kg
Material	Aluminium
Gewicht	
Hauptmodul	43,6 kg
Boden	13,3 kg
Bordbretter und Tasche	3,0 kg
Gesamtgewicht	59,9 kg
Bodenhöhen	1,10 m, 1,30 m, 1,55 m, 1,75 m, 2,00 m
Abmessungen	H x B x T (m)
in zusammengeklapptem Zustand mit Rädern	1,18 x 0,80 x 0,41 m
1,10 m Bodenhöhe	2,10 x 1,45 x 0,92 m
1,30 m Bodenhöhe	2,30 x 1,45 x 0,92 m
1,55 m Bodenhöhe	2,55 x 1,45 x 0,92 m
1,75 m Bodenhöhe	2,75 x 1,45 x 0,92 m
2,00 m Bodenhöhe	3,00 x 1,45 x 0,92 m
Bodenfläche	Ausgefahrene Stabilisatoren
	1,92 x 1,58 m
	Eingefahrene Stabilisatoren
	1,37 x 0,88 m

6 Inhalt des Pakets



Siehe Seite 50

7 Übersicht über die Höhen



Siehe Seite 51

8 Montage und Verwendung



Siehe Seiten 52 bis 59

Im Falle der gewerblichen Nutzung wird eine jährliche Inspektion empfohlen. Die Ergebnisse sollten vor dem ersten Einsatz des Produkts in einem Kontrollformular dokumentiert werden (siehe "Regelmäßige Kontrollen" Seite 35).

Allgemeines:

Aufbau



Erst die Räder an der Basisstruktur montieren.



Das klappbare Basismodul und die Geländer ausklappen.



Mögliche Bodenhöhen:
1,10 m; 1,30 m; 1,55 m; 1,75 m; 2,00 m.

Hinweise: Zuerst die Bodenhöhe auswählen. Dann die Piktogramme auf der Sprosse berücksichtigen.

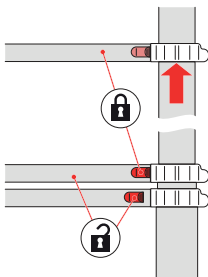

Der Verriegelungsmechanismus befindet sich jeweils am Ende der einzelnen Sprossen. Beim Anheben der Sprosse rastet der Verriegelungsmechanismus in den Holm ein, sobald sich die Sprosse in ihrer Position befindet. Ein "Klick" ist zu hören und der rote oder gelbe Knopf wechselt in die verriegelte Position.



Einsetzen des Bodens.



Installation der Diagonalen (nur bei Bodenhöhen von 1,55 m, 1,75 m und 2,00 m).



Installation der Bordbretter.



Positionierung der Stabilisatoren (insgesamt 4) und abschließende Kontrolle der Position.

Einstellen der Gerüsthöhe

⚠ ACHTUNG!

Vor der Einstellung der Höhe zuerst den Boden und die Bordbretter abnehmen.

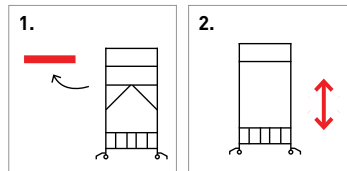

9 Abbau

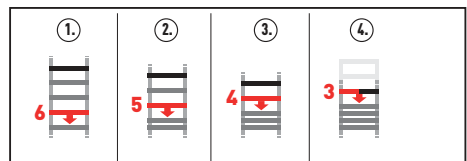
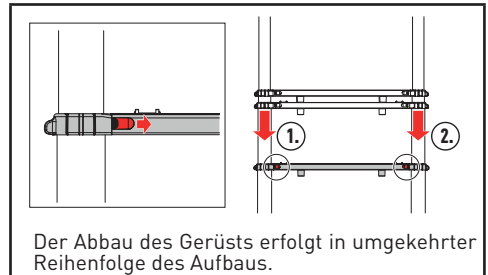

ACHTUNG!

Bei Verringerung der Gerüsthöhe immer zuerst die Verriegelungsknöpfe der untersten Sprosse betätigen. Niemals die dazwischenliegenden Verriegelungsknöpfe betätigen.

Niemals unter die Anschläge zwischen den Sprossen greifen, es besteht Quetschgefahr!

Niemals beide Verriegelungsknöpfe an einer Sprosse gleichzeitig entriegeln. Beim Absenken einer Ebene den Holm immer mit einer Hand festhalten.

10 Instandhaltung und Wartung

10.1 Regelmäßige Kontrollen

Im Falle gewerblicher Nutzung des Gerüsts müssen regelmäßige und wiederkehrende Kontrollen des Betriebszustands durch eine qualifizierte Person durchgeführt werden.

Die Kontrollintervalle sind entsprechend den Nutzungsbedingungen festzulegen, insbesondere der Häufigkeit der Nutzung und der Beanspruchung des Gerüsts.

Beschädigte Gerüste nicht benutzen.

Das Formular "Periodische Kontrolle" berücksichtigen (Siehe S. 36)

- Die Kontrollintervalle müssen den Nutzungsbedingungen angepasst werden.
- Die Kontrolle muss mindestens einmal pro Jahr durchgeführt werden.
- Die Durchführung der Kontrolle muss archiviert werden.
- Wenn das Ergebnis nach Durchführung der Kontrolle den Anforderungen entspricht, sollte die Kontrollplakette auf dem Produkt angebracht werden.

Um eine sichere Nutzung des Gerüsts zu gewährleisten, ausschließlich von der DUARIB Group vertriebene Elemente verwenden, die in der Nomenklatur aufgeführt sind (Siehe S. 37).

Bei Verwendung von Ersatzteilen anderer Hersteller, die nicht den Originalspezifikationen entsprechen, erlischt die Garantie.

Die Instandhaltung und Wartung des Gerüsts gewährleistet die ordnungsgemäße Funktionstüchtigkeit des Gerüsts. Das Gerüst muss vor jedem Einsatz, täglich und vierteljährlich auf Beschädigungen überprüft werden. Die Funktionstüchtigkeit der beweglichen Teile muss gewährleistet sein. Reparaturen am Gerüst müssen von einer qualifizierten Fachkraft gemäß den Anweisungen des Herstellers durchgeführt werden.

10.2 Reinigung

Die Reinigung des Gerüsts, insbesondere der beweglichen Teile, muss bei sichtbaren Verschmutzungen sofort nach der Benutzung erfolgen.

Falls erforderlich mit einer weichen Bürste reinigen und mit einem feuchten Tuch abwischen.

Zur Reinigung der Holme wird Teflonspray empfohlen. Das aufgetragene Produkt darf nicht fettig sein, um das Gleiten nicht zu beeinträchtigen. Keine Scheuermittel oder chemischen Lösungsmittel verwenden.

11 Transport und Lagerung

- Das Gerüst vor Beschädigungen geschützt lagern (z. B. Verbiegung oder Deformation).
- Das Gerüst vor Witterungseinflüssen und unbefugter Nutzung geschützt lagern (z. B. außerhalb der Reichweite von Kindern).
- Das Gerüst während des Transports zum oder vom Lagerort angemessen vor Verrutschen, Stößen und Stürzen schützen.
- Das Gerüst beim Verladen nicht fallen lassen.
- Das Gerüst beim Transport in einem Fahrzeug sicher befestigen.

12 Garantie

Gesetzliche und regulatorische Garantie:

Die vom Verkäufer vertriebenen Produkte entsprechen den geltenden Gesetzen und/oder Vorschriften und/oder Normen. Für diese Produkte gilt gemäß den geltenden gesetzlichen und regulatorischen Bestimmungen eine Garantie gegen alle Herstellungsfehler, Verschleißteile ausgenommen.

Vertragliche Garantie: Zusätzlich zu den geltenden gesetzlichen und vorgeschriebenen Garantien gewährt der Verkäufer eine Garantie auf seine Materialien (ausgenommen Sonderklauseln, die zwischen ihm und dem Kunden vereinbart wurden oder in den Verkaufsbedingungen der Kataloge enthalten sind) für 5 Jahre ab Lieferung, mit Ausnahme von:

- Arbeits- und Fahrtkosten,
- Verschleißteile,
- Verschleiß, der auf mangelnde Schmierung oder Wartung oder auf Stöße zurückzuführen ist,
- Schäden, die auf unsachgemäßen Gebrauch zurückzuführen sind
 - Produkte, die beim Transport oder bei der Handhabung beschädigt wurden,
 - Die Verwendung der Produkte unter Bedingungen, die nicht den in den Gebrauchsanweisungen des Verkäufers festgelegten Bedingungen entsprechen,
 - Produkte, die ohne Genehmigung des Verkäufers verändert wurden.

Diese vertragliche Garantie ist auf den einfachen Austausch der als fehlerhaft angesehenen Produkte beschränkt, ohne dass daraus aus welchem Grund auch immer ein Anspruch auf Zahlung einer Entschädigung oder eines Schadensersatzes entsteht. Die Hinsendekosten gehen zu Lasten des Kunden, die Rücksendekosten zu Lasten des Verkäufers.

REGELMÄSSIGE KONTROLLE



Datum:	
Name des Prüfers	
Kaufdatum	
Hersteller	DUARIB
Artikelnummer	7314020
Interne Kennnummer	

ALLE KOMPONENTEN	JA	NEIN
Sichtkontrolle des ordnungsgemäßen Allgemeinzustands		
Sichtkontrolle des ordnungsgemäßen Zustands auf übermäßige Deformation		
Sichtkontrolle des ordnungsgemäßen Zustands der Verbindungen (geschweißt, geschraubt, genietet...)		
Sichtkontrolle es ordnungsgemäßen Zustands der Schweißnähte (keine Risse oder Brüche)		
Kontrolle der ordnungsgemäßen Funktionstüchtigkeit der Befestigungsmittel und der Verriegelungen		
RÄDER		
Sichtkontrolle ihres ordnungsgemäßen Zustands (Radachse, Halterung)		
Kontrolle der Funktionstüchtigkeit ihrer Einstellmittel und Bremsen		
LEITERN		
Sichtkontrolle des ordnungsgemäßen Zustands der Sprossen und Holme der Leitern		
Kontrolle der ordnungsgemäßen Verriegelung der roten und gelben Knöpfe		
HANDLÄUFE UND DIAGONALEN		
Sichtkontrolle des ordnungsgemäßen Zustands auf übermäßige Verformung		
Kontrolle der Funktionstüchtigkeit der Befestigungsmittel und Verriegelungen		
BODEN		
Sichtkontrolle des ordnungsgemäßen Zustands (Bordbretter, Zustiegklappe, Haken, Oberfläche)		
Sichtkontrolle des ordnungsgemäßen Zustands der Längsträger auf übermäßige Verformung		
Kontrolle der ordnungsgemäßen Funktionstüchtigkeit der Befestigungsmittel und Verriegelungen		
Kontrolle der ordnungsgemäßen Funktionstüchtigkeit (automatischer Verschluss, Magnet)		
STABILISATOREN		
Sichtkontrolle des ordnungsgemäßen Zustands auf übermäßige Verformung		
Sichtkontrolle auf Vorhandensein der Leiterschuhe		
Kontrolle der ordnungsgemäßen Funktionstüchtigkeit der Einstellmittel		
SCHLUSSFOLGERUNG	JA	NEIN
Produkt für den Einsatz geeignet		
Zu reparierendes Produkt		
Zu überarbeitendes Produkt		
Datum der nächsten Überprüfung		
Anmerkungen:		

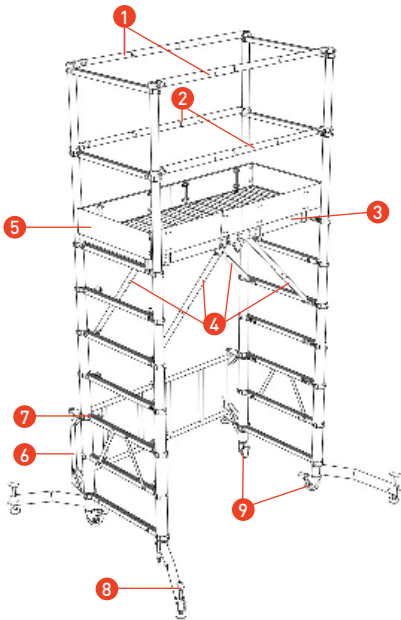

Nr.	Code:	Bezeichnung
1	PR12141	SATZ MIT 2 SEITLICHEN HANDLÄUFEN
2	PR12142	SATZ MIT 2 SEITLICHEN KNEIELEISTEN
3	PR12264	BODEN
4	PR12252	SATZ MIT 4 DIAGONALEN
5	PR12144	VOLLSTÄNDIGER BORDBRETT-SATZ
6	111000	KLAPPBARES BASISMODUL
7	PR12145	SATZ MIT 2 VERSCHLUSSGURTEN
8	PR12261	NUR BODENSTABILISATOR
9	PR12146	SATZ MIT 2 RÄDERN
	PR12155	SATZ MIT 8 GELBEN KNÖPFEN
	PR12156	SATZ MIT 10 ROTEN KNÖPFEN
	PR12263	VOLLSTÄNDIGES AUFKLEBERSET
	PR12262	TASCHE FÜR BORDBRETT
	PR12138	SATZ MIT 20 STOPPERBÄNDERN

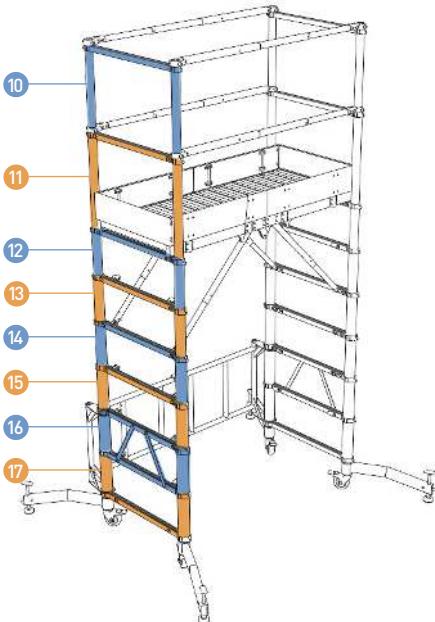

Nr.	Code:	Bezeichnung
10	PR12253	2 HOLME + 1 AUSSENHANDLAUF
11	PR12254	2 HOLME + 1 AUSSENKNEIELEISTE
12	PR12255	2 HOLME + SPROSSE NR. 3
13	PR12256	2 HOLME + SPROSSE NR. 4
14	PR12257	2 HOLME + SPROSSE NR. 5
15	PR12258	2 HOLME + SPROSSE NR. 6
16	PR12259	2 HOLME + SPROSSE NR. 7 UND NR. 8
17	PR12260	2 HOLME + SPROSSE NR. 9



Für Ersatzteilanfragen wenden Sie sich bitte an unsere Verkaufsabteilung :
 Tel. 02 40 78 97 22 – welcome@duarib.fr

1 Over deze instructies

De gebruiksaanwijzing is onderdeel van het product en moet aanwezig zijn op de plaats waar de rolsteiger wordt gebruikt. Ze beschrijft het gebruik van het product, d.w.z. bediening, montage, wijziging, verplaatsing, demontage, controle, service en onderhoud.

Deze instructies moeten aan de nieuwe eigenaar worden overhandigd als de steiger wordt doorverkocht en zijn beschikbaar op onze website www.duarib.fr.

2 Beoogd gebruik

De TELETOWER is een rolsteiger die door professionals wordt gebruikt om veilig op hoogte te werken. Er is slechts één operator nodig voor montage en demontage. Hij is ontworpen voor gebruik door één persoon, op een vlakke bodem. De TELETOWER voldoet aan de Franse regelgeving die is opgenomen in de arbeidswet (Code du Travail). Deze steiger mag alleen worden gebruikt volgens deze instructies. Elk ander gebruik wordt als non-conform beschouwd. Wij aanvaarden geen aansprakelijkheid voor schade veroorzaakt door onjuist gebruik. Elke wijziging aan de steiger die niet door de fabrikant is goedgekeurd, maakt de garantie ongeldig.

3 Algemene veiligheidsinstructies

Naast de algemene veiligheidsinstructies is het essentieel om de algemene instructies en markeringen die op het product zijn aangebracht in acht te nemen (zie pagina 39).

1. Zoals bij alle steigers moeten gebruikers worden opgeleid in het gebruik van de TELETOWER. Opleiding is verplicht voor werknemers van openbare of particuliere bedrijven en zelfstandigen. De inhoud van de gebruikersopleiding kan de gebruikshandleidingen niet vervangen, enkel aanvullen.
2. Lees voor uw eigen veiligheid alle veiligheidsinstructies in deze handleiding voordat u de TELETOWER installeert of gebruikt.
3. Tijdens alle werkzaamheden moeten persoonlijke beschermingsmiddelen worden gedragen.
4. Monteer de TELETOWER altijd volgens de instructies in deze gebruiksaanwijzing en op de labels die op de TELETOWER zijn aangebracht.

5. Voor elk gebruik moeten de elementen van de steiger worden geïnspecteerd om mogelijke defecte onderdelen op te sporen. Vervang indien nodig en in geval van twijfel het defecte onderdeel door een origineel onderdeel (zie pagina 43).
6. Het platform moet van de steiger worden verwijderd om de hoogte aan te passen.
7. Laat nooit beide ontgrendelknoppen (links + rechts) op dezelfde pijp tegelijkertijd los.
8. Begin bij het verstellen van de hoogte altijd met de laagste pijp, nooit met de middelste of bovenste.
9. Plaats uw vingers nooit onder de stoppers tussen de pijpen wanneer u de steiger inklapt. Houd de staander altijd met één hand vast bij het laten zakken van een niveau.
10. Zorg er bij het plaatsen van de steiger voor dat er geen gevaar is voor botsingen met bijvoorbeeld voetgangers, voertuigen of deuren. Vergrendel, indien nodig, de deuren (behalve nooduitgangen) en de ramen in de werkzone. Plaats de steiger alleen op de vier zwenkwielen en/of de regelbare stelvoeten.
11. Bij buitengebruik de steiger niet opbouwen, gebruiken of verplaatsen als de windsnelheid hoger is dan 27 km/u. De steiger moet gedemonteerd worden als de windkracht hoger is dan 85 km/u.
12. Product voor professioneel gebruik.
13. Voordat een steiger voor professionele doeleinden wordt gebruikt, moet een risicoanalyse worden uitgevoerd volgens de wetgeving van het land van gebruik.

4 Productmarkeringen

Verwijder of verdoezel de veiligheidsmarkeringen op de steiger niet met stickers of opschriften.

4.1 Pictogrammen

Algemene markeringen

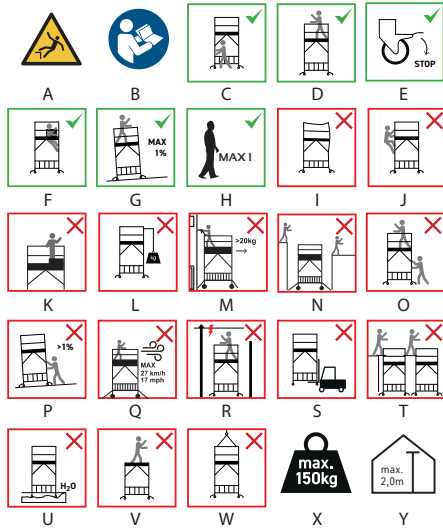

A. Gebruik de steiger niet als je gezondheidstoestand het niet toelaat. Bepaalde medische aandoeningen of medicijnen, alcoholmisbruik of drugsgebruik kunnen een gevaar vormen bij het gebruik van dit product. Sta niet te lang op de steiger zonder regelmatig te pauzeren (vermoeidheid houdt een risico in).

Waarschuwing: valgevaar.

B. Alle handelingen moeten worden uitgevoerd door getraind personeel in navolging en volgens de orde van de in deze handleiding beschreven sequenties en in overeenstemming met de Franse arbeidswetgeving en de geldende voorschriften.

C. Klim de ladder altijd op of af met je gezicht naar de ladder.

D. De vergrendelingsmechanismen van alle uitgevouwen niveaus moeten voor gebruik worden gecontroleerd en vergrendeld. Werkzaamheden op het platform zijn alleen toegestaan met volledige zijdelingse bescherming, inclusief relingen en voetplanken.

E. Alleen gebruiken met vergrendelde remmen.

F. De steiger altijd bestijgen of afdalen via het vloerluis.

G. De maximale helling tijdens het werk is 1%.

H. maximaal 1 persoon toegestaan.

I. Onderzoek het product na levering. Controleer voor elk gebruik of het product niet beschadigd is en in alle veiligheid kan worden gebruikt. Gebruik geen beschadigd product. Gebruik geen product dat bevuild is, bijvoorbeeld door verse verf, modder, olie of stof.

J. Betreed de steiger enkel via het vloerluis.

K. Het is verboden om de werkhooftte, aangegeven in deze instructies, te overschrijden. Het is verboden om een ladder of ander accessoire op het platform te plaatsen om de werkhooftte te vergroten.

L. Het is verboden om de structuur van de rolsteiger te wijzigen door er een giek, lier of andere structuur aan toe te voegen. Het is verboden om dekzeilen of netten toe te voegen.

M. De horizontale kracht die door de operator wordt uitgeoefend, mag niet meer dan 20 kg bedragen.

N. Gebruik de steiger niet als loopbrug. Het is verboden om op het platform te springen.

O. De steiger mag alleen met de hand verplaatst worden over een stevige, obstakelvrije ondergrond (als de ondergrond zacht is, zorg dan voor een loopplank), vrij van personeel en materiaal, waarbij de stabilisatoren een kleine afstand met de grond vrijlaten.

P. Rolsteigers mogen niet verplaatst worden op een ondergrond met een helling van meer dan 1%.

Q. Gebruik de steiger niet buiten bij slechte weersomstandigheden (bijv. windkracht meer dan 27 km/u).

R. Controleer, alvorens een rolsteiger op te bouwen, te verplaatsen of te gebruiken, of deze zich niet binnen een afstand van 3 m van een elektriciteitsvoorziening bevindt (rekening houdend met de lengte van de te hanteren uitrusting) bij een lijn van minder dan 50.000 volt en binnen een afstand van 5 m bij een lijn van meer dan 50.000 volt.

S. Til de steiger niet op met mechanische uitrustingen zoals een vorkheftruck.

T. Het is verboden om planken als platform te gebruiken. Het is verboden om een brug te maken tussen een rolsteiger en een gebouw of een andere vaste of verplaatsbare structuur.

U. Gebruik het product niet op een oneffen of onstabiele ondergrond.

V. Ga niet op het platform staan, tenzij dit is beveiligd met een reling en voetplanken.

W. Hijs de steiger niet op.

X. Overschrijd het maximale laadvermogen van 150 kg niet.

Y. De maximale gebruikshoogte voor het platform van de steiger is 2m.

5 Technische kenmerken

Max. Laadvermogen	150 kg	
Materiaal	Aluminium	
Gewicht		
Hoofdmodule	43,6 kg	
Platform	13,3 kg	
Voetplanken en tas	3,0 kg	
Totaal gewicht	59,9 kg	
Platformhoogten	1,10 m, 1,30 m, 1,55 m, 1,75 m, 2,00 m	
Afmetingen:	H x B x D (m)	
opgevouwen met wielen	1,18 x 0,80 x 0,41 m	
1,10 m H. Platform	2,10 x 1,45 x 0,92 m	
1,30 m H. Platform	2,30 x 1,45 x 0,92 m	
1,55 m H. Platform	2,55 x 1,45 x 0,92 m	
1,75 m H. Platform	2,75 x 1,45 x 0,92 m	
2,00 m H. Platform	3,00 x 1,45 x 0,92 m	
Bodemop- pervlakte	Stabilisatoren uitgevouwen	1,92 x 1,58 m
	Stabilisatoren ingegevouwen	1,37 x 0,88 m

6 Inhoud verpakking



Zie pagina 50

7 Overzicht van hoogtes



Zie pagina 51

8 Installatie en gebruik



Zie pagina's 52 tot 59

Voor professioneel gebruik wordt een jaarlijkse inspectie aanbevolen. De resultaten moeten worden genoteerd op een testformulier voordat het product voor het eerst wordt gebruikt (zie "Periodieke controles" op pagina 41).

Algemene informatie:

Montage:



Eerste montage van de wielen op de basisstructuur.



Vouw de opvouwbare basis en leuning uit.



Verschillende platformhoogtes beschikbaar: 1,10 m; 1,30 m; 1,55 m; 1,75 m; 2,00 m.

Opmerkingen: Begin met het kiezen van de platformhoogte. Kijk dan naar de pictogrammen op de pijp.

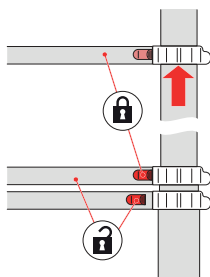

Het vergrendelingsmechanisme bevindt zich aan het uiteinde van elke pijp. Wanneer de pijp omhoog wordt gebracht, klikt het vergrendelingsmechanisme in de staander zodra deze in positie is. Je hoort een "klik" en de rode of gele knop gaat naar de vergrendelde stand.



Het platform plaatsen.



Installatie van diagonalen (alleen voor platformhoogtes van 1,55 m, 1,75 m en 2,00 m).



Installatie van voetplanken.



Positionering van de stabilisatoren (4 in totaal) en laatste positiecontrole.

De hoogte van de steiger aanpassen

⚠ OPGELET!

Verwijder eerst het platform en de voetplanken voordat je de hoogte aanpast.

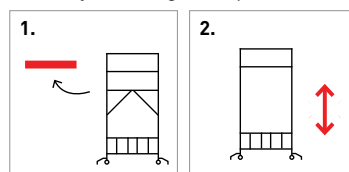

9 Demontage

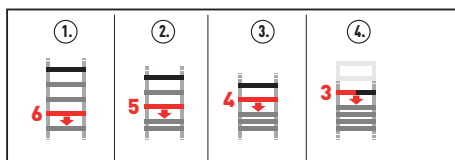
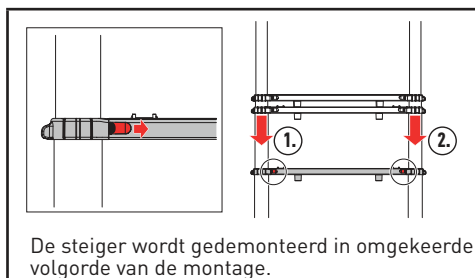

WAARSCHUWING!

Bedien bij het verlagen van de steiger altijd eerst de vergrendelingsknoppen op de laagste pijp. Bedien nooit de knoppen van de tussenvergrendeling. Neem een pijp nooit vast onder de stoppers tussen de pijpen, want dan bestaat er een risico op verplettering! Ontgrendel nooit beide vergrendelknoppen op een pijp tegelijktijd. Houd de staander altijd met één hand vast bij het laten zakken van een niveau.

10 Service en onderhoud

10.1 Periodieke inspecties

Als de steiger voor professionele doeleinden wordt gebruikt, moet een gekwalificeerd persoon regelmatig controleren of de steiger in goede staat is. De inspectie-intervallen moeten worden vastgesteld op basis van de gebruiksomstandigheden, met name de gebruiksfrequentie en de belasting van de steiger. Gebruik geen beschadigde steigers.

Raadpleeg het blad voor periodieke inspectie (zie p.42)

- De inspectie-intervallen moeten worden aangepast aan de bedrijfsomstandigheden.
- Controles moeten minstens één keer per jaar worden uitgevoerd.
- De uitvoering van de controle moet worden gearhiveerd.

- Zodra de test is uitgevoerd en het resultaat bevredigend is, moet het testplaatje op het product worden aangebracht.

Gebruik voor een veilig gebruik van de steiger alleen onderdelen verdeeld door de DUARIB Groep die vermeld staan in de onderdelenlijst (zie p.43).

Het gebruik van reserveonderdelen van andere fabrikanten die niet aan de vereiste specificaties voldoen, kan de garantie ongeldig maken.

Het doel van steigerservice en -onderhoud is het verzekeren van de goede werking van de steiger. De steiger moet voor elk gebruik, dagelijks en driemaandelijks worden gecontroleerd om er zeker van te zijn dat er geen schade is. De werking van bewegende onderdelen dient gegarandeerd te zijn. Reparaties aan de steiger moeten worden uitgevoerd door een gekwalificeerde professional volgens de instructies van de fabrikant.

10.2 Schoonmaken

Als er zichtbaar vuil op de steiger zit, moet deze onmiddellijk na gebruik worden gereinigd, vooral als er bewegende onderdelen zijn.

Reinig zodra dat nodig is met een zachte borstel en veeg af met een vochtige doek.

We raden aan om de staanders te reinigen met een spuitbus op teflonbasis. Het aangebrachte product mag niet vettig zijn, om elk risico op slecht glijden te vermijden.

Gebruik geen schuurmiddelen of chemische oplosmiddelen.

11 Transport en opslag

- Sla de steiger zo op dat hij niet beschadigd raakt (bijvoorbeeld verdraaid of kromgetrokken).
- Sla de steiger zodanig op dat deze beschermd is tegen weersinvloeden en ongeoorloofd gebruik (bijvoorbeeld ontoegankelijk voor kinderen).
- Zorg ervoor dat de steiger goed beschermd is tegen wegglijden, stoten en vallen als hij van of naar de opslagplaats wordt vervoerd.
- Laat de steiger niet vallen tijdens het laden.
- Zet de steiger vast voordat u hem in een voertuig vervoert.

12 Garantie

Wettelijke en reglementaire garantie:

De door de Verkoper op de markt gebrachte producten voldoen aan de geldende wet- en/of regelgeving en/of normen en zijn gegarandeerd tegen alle fabricagefouten, met uitzondering van versleten onderdelen, conform de toepasselijke wettelijke en reglementaire bepalingen.

Contractuele garantie: naast de toepasselijke wettelijke en reglementaire garanties, garandeert de Verkoper zijn apparatuur (tenzij speciale clausules zijn overeengekomen tussen de Verkoper en de Klant of opgenomen in de verkoopvoorwaarden van de catalogus) gedurende 5 jaar vanaf de datum van levering, met uitzondering van:

- Arbeidskrachten en verplaatsingskosten,
- Slijtageonderdelen,
- Slijtage veroorzaakt door gebrek aan smering of onderhoud of door schokken,
- Schade veroorzaakt door verkeerd gebruik,
- Producten die zijn beschadigd tijdens transport of hanteren,
- Gebruik van de producten in andere omstandigheden dan de omschreven omstandigheden in de gebruiksaanwijzing van de Verkoper,
- Producten die zijn gewijzigd zonder toestemming van de Verkoper.

Deze contractuele garantie is beperkt tot het eenvoudig omwisselen van als defect beschouwde producten zonder recht te geven op betaling van welke vergoeding of schadevergoeding dan ook in verband met welke reden dan ook. De transportkosten naar de fabrikant moeten worden betaald door de Klant, de retourkosten worden betaald door de Verkoper.

PERIODIEKE INSPECTIE

Datum	
Naam controleur	
Datum van aankoop	
Fabrikant	DUARIB
Referentie van de apparatuur	7314020
Intern identificatienummer	



ALLE ONDERDELEN	JA	NEE
Visuele controle van de algemene goede staat		
Visuele controle van goede staat zonder overmatige vervorming		
Visuele controle van de goede staat van de assemblages (gelast, met bouten vastgezet, geklonken, enz.)		
Visuele controle van de goede staat van de lasnaden (geen scheuren of breuken)		
Controle van de goede werking van bevestigingen en vergrendelingen		
DE WIELEN		
Visuele controle van hun goede staat (wielas, steun)		
Controle van de goede werking van de afstellingsinrichtingen en remmen		
DE SCHALEN		
Visuele controle van de goede staat van de pijpen en laddersporten		
Controle van de goede vergrendeling/ontgrendeling van de rode en gele knoppen		
HEKKEN EN DIAGONALEN		
Visuele controle van hun goede staat zonder overmatige vervorming		
Controle van de goede werking van de bevestigingen en vergrendelingen		
HET PLATFORM		
Visuele controle van de goede staat (voetplanken, luik, haken, oppervlak)		
Visuele controle van de goede staat van de zijbalken, zonder overmatige vervorming		
Controle van de goede werking van de bevestigingen en vergrendelingen		
Controle van de goede werking van het luik (automatisch sluiten, magneet)		
DE STABILISATOREN		
Visuele controle van hun goede staat zonder overmatige vervorming		
Visuele controle op de aanwezigheid van gladde oppervlakken		
Controle van de goede werking van de afstelinrichtingen		
CONCLUSIE	JA	NEE
Product geschikt		
Product voor reparatie		
Product voor hervorming		
Datum volgende controle		
Aanmerkingen:		



Nr.	Code	Benaming
1	PR12141	KIT 2 ZIJHEKKEN
2	PR12142	KIT VAN 2 ONDERZIJHEKKEN
3	PR12264	PLATFORM
4	PR12252	KIT 4 DIAGONALEN
5	PR12144	COMPLETE VOETPLANKENKIT
6	111000	INKLAPBARE BASIS
7	PR12145	KIT 2 SLUITRIEMEN
8	PR12261	ENKELE STABILISATOR
9	PR12146	KIT 2 WIELEN
	PR12155	KIT 8 GELE KNOPPEN
	PR12156	KIT 10 RODE KNOPPEN
	PR12263	COMPLETE KIT STICKERS
	PR12262	TAS VOOR VOETPLANKEN
	PR12138	KIT 20 STOPLINTEN

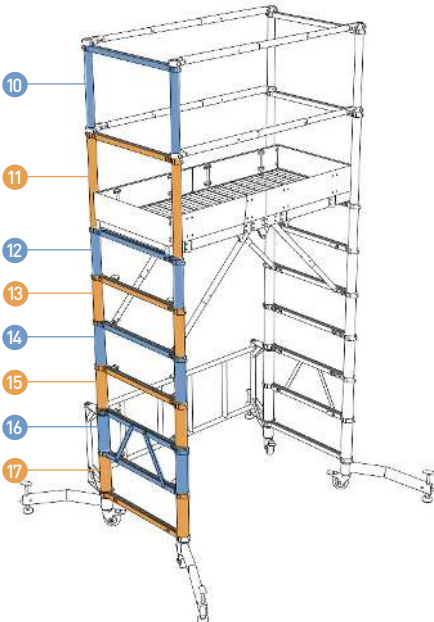

Nr.	Code	Benaming
10	PR12253	2 STAANDERS + 1 EINDHEK
11	PR12254	2 STAANDERS + 1 ONDEREINDHEK
12	PR12255	2 STAANDERS + PIJP NR. 3
13	PR12256	2 STAANDERS + PIJP NR. 4
14	PR12257	2 STAANDERS + PIJP NR. 5
15	PR12258	2 STAANDERS + PIJP NR. 6
16	PR12259	2 STAANDERS + PIJPEN NR. 7 EN NR. 8
17	PR12260	2 STAANDERS + PIJP NR. 9



Voor bestelling van reserveonderdelen, kunt u contact opnemen met onze verkoopafdeling: Tel. 02 40 78 97 22 – welcome@duarib.fr

1 Informacje o tej instrukcji

Instrukcja obsługi stanowi część produktu i musi być dostępna w miejscu użytkowania rusztowania jezdnego. Opisuje sposób użytkowania produktu: eksploatację, montaż, modyfikację, przenoszenie, demontaż, kontrolę, konserwację i utrzymanie.

Instrukcja ta musi zostać przekazana nowemu właścicielowi w przypadku odsprzedaży rusztowania. Instrukcja jest dostępna na naszej stronie internetowej www.duarib.fr.

2 Stosowanie zgodne z przeznaczeniem

TELETOWER to rusztowanie jezdne stosowane przez profesjonalistów podczas prac na wysokościach oraz w warunkach bezpiecznych. Do montażu i demontażu potrzebny jest tylko jeden operator. Wyrób jest przeznaczony do używania przez jedną osobę i na równym podłożu. Wyrób TELETOWER jest zgodny z francuskimi przepisami będącymi częścią kodeksu pracy. Z rusztowania można korzystać wyłącznie zgodnie z niniejszą instrukcją. Każde inne użycie jest uważane za niezgodne z przeznaczeniem. Nie ponosimy odpowiedzialności za szkody spowodowane użytkowaniem niezgodnym z przeznaczeniem. Wszelkie modyfikacje rusztowania bez autoryzacji producenta spowodują unieważnienie gwarancji.

3 Ogólne instrukcje bezpieczeństwa

Poza ogólnymi instrukcjami bezpieczeństwa konieczne jest przestrzeganie ogólnych instrukcji i oznaczeń umieszczonych na produkcie (patrz strona 45).

1. Tak jak w przypadku wszelkich innych rusztowań, użytkowników należy przeszkolić w zakresie korzystania z TELETOWER. Szkolenie jest obowiązkowe dla pracowników firm publicznych i prywatnych oraz osób prowadzących działalność własną. Szkolenie dla operatora nie zastępuje instrukcji obsługi, a jedynie ją uzupełnia.
2. Dla zapewnienia bezpieczeństwa własnego, przed przystąpieniem do montażu lub użytkowania TELETOWER należy zapoznać się ze wszystkimi instrukcjami bezpieczeństwa zawartymi w niniejszej instrukcji.

3. Noszenie środków ochrony indywidualnej jest obowiązkowe podczas każdej pracy.
4. Wyrób TELETOWER należy zawsze mocować zgodnie z instrukcjami zawartymi w niniejszej instrukcji oraz na etykietach widocznych na TELETOWER.
5. Przed każdym użyciem należy przejrzeć elementy rusztowania, aby wykryć wadliwe części. W razie potrzeby lub wątpliwości należy wymienić uszkodzoną część na część oryginalną (patrz strona 49).
6. Aby wyregulować wysokość, z rusztowania należy zdjąć platformę.
7. Nigdy nie naciskać jednocześnie obu przycisków zwalniających (lewego + prawego) na tym samym szczeblu.
8. Regulację wysokości należy zawsze rozpoczynać od najniższego szczebla, nigdy od środkowego lub najwyższego.
9. Nigdy nie wkładać palców pod ograniczniki między szczeblami podczas składania rusztowania. Podczas obniżania poziomu należy zawsze trzymać słupek jedną ręką.
10. Podczas ustawiania rusztowania należy upewnić się, że nie ma ryzyka kolizji z pieszymi, pojazdami lub drzwiami.
W razie potrzeby zamknąć drzwi (z wyjątkiem wyjść awaryjnych) i okna w obszarze roboczym. Rusztowanie należy stawiać wyłącznie na czterech kółkach i/lub regulowanych nóżkach.
11. W przypadku użytkowania na zewnątrz nie wolno montować, użytkować ani przesuwac rusztowania, jeśli prędkość wiatru przekracza 27 km/h. Jeśli prędkość wiatru przekracza 85 km/h, rusztowanie należy zdemontować.
12. Produkt do użytku profesjonalnego.
13. Przed użyciem rusztowania do celów profesjonalnych należy przeprowadzić analizę ryzyka zgodnie z przepisami obowiązującymi w kraju użytkowania.

4 Oznaczenia na produkcie

Nie usuwać ani nie zastępować naklejkami lub napisami oznaczeń bezpieczeństwa na rusztowaniu.

4.1 Piktogramy

Oznaczenia ogólne

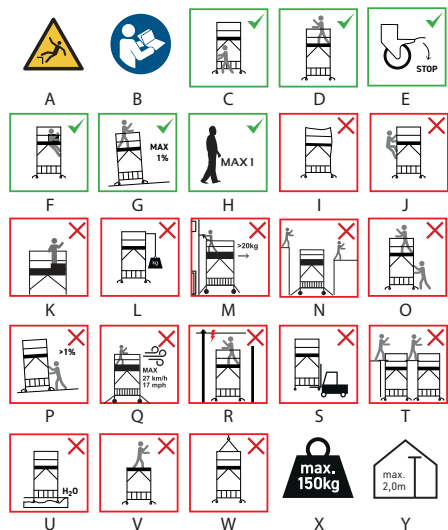

A. Nie używać rusztowania, jeśli stan zdrowia na to nie pozwala. Niektóre schorzenia lub leki, nadużywanie alkoholu lub zażywanie narkotyków mogą być niebezpieczne podczas korzystania z produktu. Nie stać zbyt długo na rusztowaniu bez robienia regularnych przerw (ryzyko zmęczenia).

Ostrzeżenie przed niebezpieczeństwem: ryzyko upadku.
B. Wszystkie działania musi wykonywać przeszkolony personel zgodnie z kolejnością opisaną w niniejszej instrukcji obsługi, a także zgodnie z kodeksem pracy i obowiązującymi przepisami.

C. Nie wchodzić ani nie schodzić z rusztowania inaczej niż twarzą skierowaną w stronę drabiny.

D. Mechanizmy blokujące wszystkich wysuniętych szczebli muszą zostać sprawdzone i zablokowane przed użyciem. Prace na platformie są dozwolone wyłącznie przy zastosowaniu pełnego zabezpieczenia bocznego, obejmującego barierki i listwy zabezpieczające.

E. Korzystać z produktu wyłącznie przy zaciągniętych hamulcach.

F. Zawsze wchodzić na rusztowanie i schodzić z niego przez właz w platformie.

G. Maksymalne nachylenie podczas pracy wynosi 1%.

H. Do korzystania upoważniona jest maks. 1 osoba.

I. Sprawdź produkt po dostarczeniu. Przed każdym użyciem sprawdź, czy produkt jest bezpieczny w użyciu i upewnij się, że nie jest uszkodzony. Nie używać uszkodzonego produktu. Nie używać produktu na powierzchni zabrudzonej np. świeżą farbą, błotem, olejem lub śniegiem.

J. Dostęp do rusztowania możliwy jest tylko przez właz.

K. Zwiększanie wysokości roboczej ponad podaną w niniejszej instrukcji jest zabronione. Zabronione jest stawianie na platformie drabin oraz innego wyposażenia w celu zwiększenia wysokości roboczej.

L. Zabrania się zmieniania konstrukcji rusztowania jezdnego poprzez dodawanie wciągarek, podnośników i wszelkich innych tego typu konstrukcji. Zabronione jest zakładanie plandek i siatek.

M. Operator nie może wywierać siły poziomej powyżej 20 kg.

N. Nie używać rusztowania jako kładki. Skakanie po platformie jest zabronione.

O. Rusztowanie można przesuwając ręcznie wyłącznie po twardym podłożu, wolnym od wszelkich przeszkód (w przypadku miękkiego podłoża należy zapewnić ścieżkę toczenia), ludzi i sprzętu. Między stabilizatorami i podłożem zapewnić niewielką przestrzeń.

P. Zabrania się przesuwania rusztowania jezdnego po terenie o nachyleniu większym niż 1%.

Q. Nie używać rusztowania na zewnątrz przy niekorzystnych warunkach pogodowych (np. na wietrze przekraczającym 27 km/h).

R. Przed montażem, przestawieniem, użyciem rusztowania jezdnego należy się upewnić, że nie znajdzie się ono w pobliżu źródeł zasilania (należy uwzględnić również długość przenoszonych materiałów); bliżej niż 3 m od linii o napięciu poniżej 50 000 voltów i bliżej niż 5 m w przypadku linii o napięciu większym niż 50 000 voltów.

S. Nie wolno podnosić rusztowania za pomocą sprzętu mechanicznego, takiego jak wózek widłowy.

T. Stosowanie desek jako platformy jest zabronione. Tworzenie pomostów między rusztowaniem jednym i budynkiem oraz innymi konstrukcjami stałymi lub ruchomymi jest zabronione.

U. Nie używać produktu na nierównym lub niestabilnym podłożu.

V. Nie stawać na platformie, jeśli nie jest ona zabezpieczona poręczą i listwami.

W. Nie podnosić rusztowania za pomocą dźwigu.

X. Nie należy przekraczać maksymalnego udźwigu wynoszącego 150 kg.

Y. Maksymalna wysokość rusztowania wynosi 2 m.

5 Specyfikacja techniczna

Maks. nośność	150 kg	
Materiał	Aluminium	
Waga		
Moduł główny	43,6 kg	
Platforma	13,3 kg	
Listwy i torba	3,0 kg	
Masa całkowita	59,9 kg	
Wysokość platformy	1,10 m, 1,30 m, 1,55 m, 1,75 m, 2,00 m	
Wymiary	Wys. x szer. x gł. (m)	
w stanie złożonym z kółkami	1,18 x 0,80 x 0,41 m	
Wys. platformy 1,10 m	2,10 x 1,45 x 0,92 m	
Wys. platformy 1,30 m	2,30 x 1,45 x 0,92 m	
Wys. platformy 1,55 m	2,55 x 1,45 x 0,92 m	
Wys. platformy 1,75 m	2,75 x 1,45 x 0,92 m	
Wys. platformy 2,00 m	3,00 x 1,45 x 0,92 m	
Powierzchnia podłogi	Wysunięte stabilizatory	1,92 x 1,58 m
	Schowane stabilizatory	1,37 x 0,88 m

6 Zawartość opakowania



Patrz strona 50

7 Przegląd wysokości



Patrz strona 51

8 Montaż i użytkowanie



Patrz strony od 52 do 59

W przypadku zastosowań profesjonalnych zalecana jest coroczna kontrola. Wyniki należy zapisać na karcie kontrolnej przed pierwszym użyciem produktu (patrz „Kontrolne okresowe” strona 47).

Informacje ogólne:

Montaż



Pierwszy montaż kół na konstrukcji podstawy.



Rozłożyć składaną podstawę i poręcze.



Dostępnych jest kilka wysokości platformy: 1,10 m; 1,30 m; 1,55 m; 1,75 m; 2,00 m.

Uwagi : Zacząć od wybrania wysokości platformy. Następnie zapoznać się z piktogramami na szczęblu.

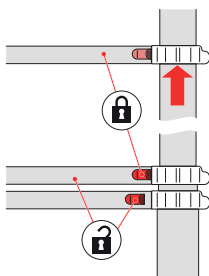

Mechanizm blokujący znajduje się na końcu każdego szczebla. Po podniesieniu szczebla mechanizm blokujący zatrzaskuje się w słupku, gdy znajdzie się w odpowiednim położeniu. Rozlegnie się „kliknięcie”, a czerwony lub żółty przycisk przesunie się do pozycji zablokowanej.



Zakładanie platformy.



Montaż przekątników (tylko dla wysokości platformy 1,55 m, 1,75 m i 2,00 m).



Montaż listew.



Pozycjonowanie stabilizatorów (łącznie 4) i ostateczna kontrola pozycji.

Regulacja wysokości rusztowania

⚠ OSTRZEŻENIE!

Przed regulacją wysokości należy najpierw zdjąć platformę i listwy.

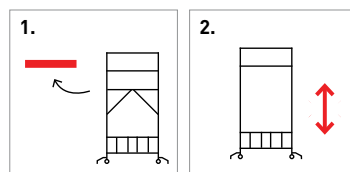

9 Demontaż

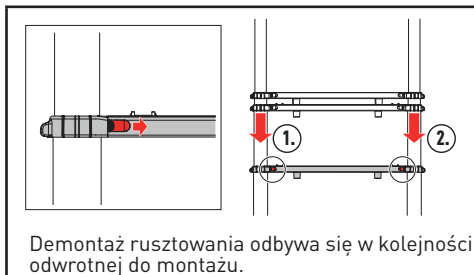

Demontaż rusztowania odbywa się w kolejności odwrotnej do montażu.

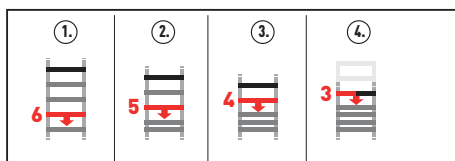

OSTRZEŻENIE!

Podczas obniżania rusztowania należy zawsze najpierw nacisnąć przyciski blokujące na najniższym szczeblu. Nigdy nie naciskać pośrednich przycisków blokujących.

Nigdy nie chwytać szczebli pod ogranicznikami między szczeblami, ponieważ istnieje ryzyko zmiążdżenia palców!

Nigdy nie odblokowywać obu przycisków blokujących jednocześnie. Podczas obniżania poziomu należy zawsze trzymać słupek jedną ręką.

10 Utrzymanie i konserwacja

10.1 Kontrole okresowe

Jeśli rusztowanie jest stosowane do celów profesjonalnych, wykwalifikowana osoba musi przeprowadzać regularne kontrole, aby upewnić się, że jest ono w dobrym stanie technicznym.

Częstotliwość przeglądów należy ustalić zgodnie z warunkami użytkowania, w szczególności częstotliwością użytkowania i obciążeniem rusztowania.

Nie używać uszkodzonych rusztowań.

Zapoznać się z arkuszem kontroli okresowych (patrz str. 48)

- Częstotliwość przeglądów musi być dostosowana do warunków pracy.
- Kontrole muszą być przeprowadzane co najmniej raz w roku.

- Przeprowadzenie kontroli należy archiwizować.

- Po przeprowadzeniu kontroli i uzyskaniu zadowalającego wyniku, na produkt należy nałożyć płytkę testową.

W celu bezpiecznego użytkowania rusztowania należy używać wyłącznie komponentów od DUARIB Group wymienionych na liście części (patrz str. 49).

Użycie części zamiennych innych producentów, które nie spełniają wymaganych specyfikacji, może spowodować unieważnienie gwarancji.

Celem serwisowania i konserwacji rusztowań jest zapewnienie ich prawidłowego działania.

Rusztowanie należy sprawdzać przed każdym użyciem, codziennie i co kwartał, aby upewnić się, że nie ma żadnych uszkodzeń. Konieczne jest zagwarantowanie działania ruchomych komponentów. Naprawy rusztowania muszą być wykonywane przez wykwalifikowanego specjalistę zgodnie z instrukcjami producenta.

10.2 Czyszczenie

Czyszczenie rusztowania, a w szczególności jego ruchomych części, należy przeprowadzić natychmiast po użyciu, jeżeli są na nim widoczne zabrudzenia.

W razie potrzeby wyczyścić szczotką z miękkim włosiem i przetrzeć wilgotną szmatką.

Zaleca się czyszczenie słupków za pomocą sprayu z teflonem. Używany produkt nie może być tłusty, aby uniknąć ryzyka nieprawidłowego poślizgu.

Nie używać produktów ściernych ani chemicznych rozpuszczalników.

11 Transport i magazynowanie

- Rusztowanie należy przechowywać w taki sposób, aby zapobiec jego uszkodzeniu (na przykład skręceniu lub odkształceniu).

- Przechowywać rusztowanie w taki sposób, aby chronić je przed wpływami atmosferycznymi i nieupoważnionym użyciem (na przykład w miejscu niedostępnym dla dzieci).

- Podczas transportu rusztowania do lub z miejsca przechowywania należy upewnić się, że jest ono dobrze zabezpieczone przed ześlizgnięciem, uderzeniami i upadkiem.

- Uważać, aby nie upuścić rusztowania podczas załadunku.

- Przed transportem rusztowania w pojeździe należy je zabezpieczyć.

12 Gwarancja

Gwarancja prawna i regulacyjna:

Produkty sprzedawane przez sprzedawcę są zgodne z obowiązującymi przepisami i/lub regulacjami i/lub normami i są objęte gwarancją, która pokrywa wszelkie wady produkcyjne, z wyjątkiem części zużywających się, zgodnie z obowiązującymi przepisami prawnymi i wykonawczymi.

Gwarancja umowna: oprócz obowiązujących gwarancji prawnych i regulacyjnych sprzedawca udziela gwarancji na swoje urządzenia (z wyjątkiem specjalnych klauzul uzgodnionych między sprzedawcą a klientem oraz podanych w warunkach sprzedaży zawartych w katalogu) na okres 5 lat od daty dostawy, z wyłączeniem:

- kosztów robocizny i dojazdu,

- części zużywających się,

- zużycia spowodowanego brakiem smarowania i konserwacji lub uszkodzeń spowodowanych uderzeniem,

- uszkodzeń spowodowanych niewłaściwym użytkowaniem,

- produktów uszkodzonych podczas transportu lub przeładunku,

- używania produktów w warunkach niezgodnych z przeznaczeniem, które zostały przedstawione w instrukcji użytkowania sprzedawcy,

- produktów zmodyfikowanych bez zgody sprzedawcy.

Opisana tu gwarancja umowna ogranicza się do wymiany produktów uznanych za wadliwe, bez prawa do wypłaty odszkodowania lub rekompensaty z jakiegokolwiek powodu. Koszty transportu podczas odsyłania produktu ponosi klient, a koszty zwrotu produktu ponosi sprzedawca.

KONTROLA OKRESOWA

Data	
Imię i nazwisko audytora	
Data zakupu	
Producent	DUARIB
Odniesienie do sprzętu	7314020
Wewnętrzny numer identyfikacyjny	



PRZEGLĄD KOMPONENTÓW			TAK	NIE
Wzrokowa kontrola ogólnego stanu				
Wzrokowa kontrola dobrego stanu pod kątem nadmiernych deformacji				
Wzrokowa kontrola dobrego stanu podzespołów (spawanych, skręcanych, nitowanych itp.)				
Wzrokowa kontrola dobrego stanu spoin (brak pęknięć lub przerw)				
Kontrola prawidłowego działania elementów mocujących i blokad				
KÓŁKA				
Kontrola wzrokowa ich dobrego stanu (oś kółek, wspornik)				
Kontrola prawidłowego działania ich regulatorów i hamulców				
DRABINY				
Wzrokowa kontrola dobrego stanu szczelbi i stupków drabiny				
Kontrola prawidłowego zablokowania/odblokowania czerwonych i żółtych przycisków				
PORĘCZE I PRZEKĄTNIKI				
Wzrokowa kontrola ich dobrego stanu pod kątem nadmiernych deformacji				
Kontrola prawidłowego działania elementów mocujących i blokad				
PLATFORMA				
Kontrola wzrokowa jej dobrego stanu (listew, klapy, haków, powierzchni)				
Kontrola wzrokowa dobrego stanu podłużnic pod kątem nadmiernych odkształceń				
Kontrola prawidłowego działania elementów mocujących i blokad				
Kontrola prawidłowego działania włącz (automatyczne zamykanie, magnes)				
STABILIZATORY				
Wzrokowa kontrola ich dobrego stanu pod kątem nadmiernych deformacji				
Wzrokowa kontrola obecności podkładek				
Kontrola prawidłowego działania elementów mocujących i do regulacji				
WNIOSKI			TAK	NIE
Produkt jest odpowiedni				
Produkt do naprawy				
Produkt do zreformowania				
Data następnej kontroli				
Komentarze:				

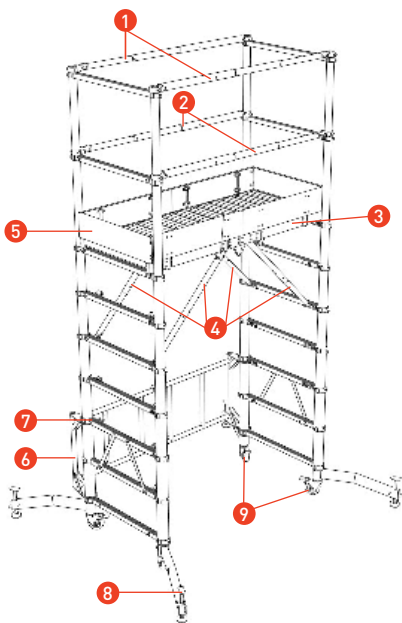

Nr	Kod	Nazwa
1	PR12141	ZESTAW 2 PORĘCZY BOCZNYCH
2	PR12142	ZESTAW 2 PODPORĘCZY BOCZNYCH
3	PR12264	PLATFORMA
4	PR12252	ZESTAW 4 PRZEKĄTNIKÓW
5	PR12144	KOMPLETNY ZESTAW LISTEW
6	111000	SKŁADANA PODSTAWA
7	PR12145	ZESTAW 2 PASÓW ZAMYKAJĄCYCH
8	PR12261	POJEDYNCZY STABILIZATOR
9	PR12146	ZESTAW 2 KÓŁEK
	PR12155	ZESTAW 8 ŻÓŁTYCH PRZYCISKÓW
	PR12156	ZESTAW 10 CZERWONYCH PRZYCISKÓW
	PR12263	KOMPLETNY ZESTAW NAKLEJEK
	PR12262	TORBA NA LISTWY
	PR12138	ZESTAW 20 TAŚM OGRANICZAJĄCYCH

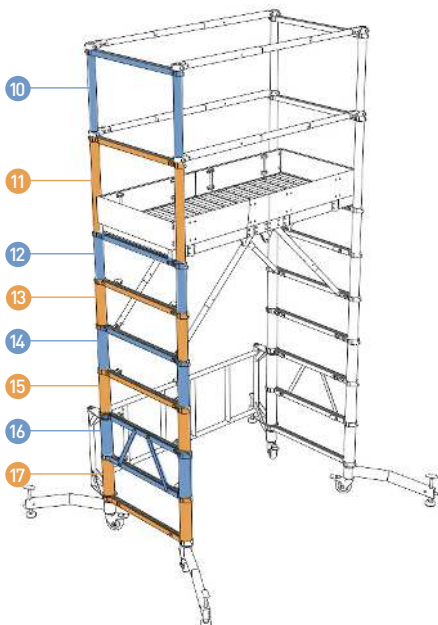

Nr	Kod	Nazwa
10	PR12253	2 SŁUPKI + 1 PORĘCZ KOŃCOWA
11	PR12254	2 SŁUPKI + 1 PODPORĘCZ KOŃCOWA
12	PR12255	2 SŁUPKI + SZCZEBEL NR 3
13	PR12256	2 SŁUPKI + SZCZEBEL NR 4
14	PR12257	2 SŁUPKI + SZCZEBEL NR 5
15	PR12258	2 SŁUPKI + SZCZEBEL NR 6
16	PR12259	2 SŁUPKI + SZCZEBLE NR 7 I NR 8
17	PR12260	2 SŁUPKI + SZCZEBEL NR 9



Jeśli potrzebne są części zamienne, należy skontaktować się z naszym działem sprzedaży:
Tel. 02 40 78 97 22 – welcome@duarib.fr

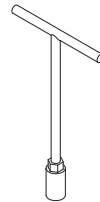
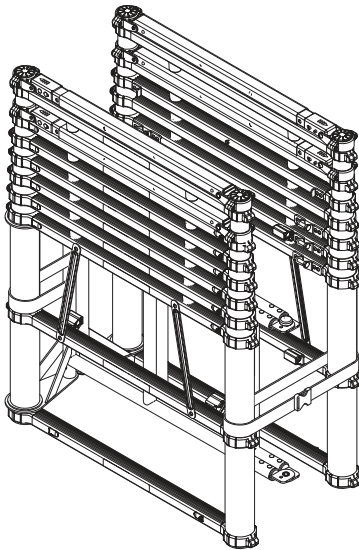
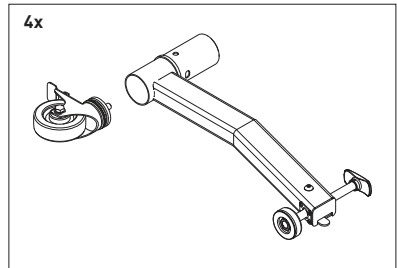
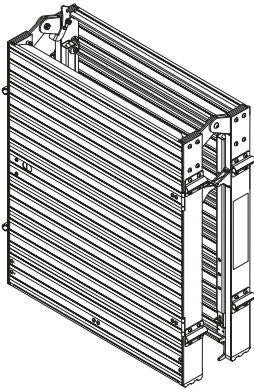
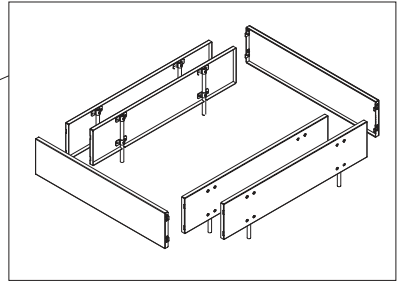
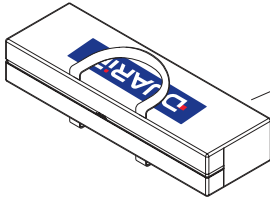

i

2,00 m

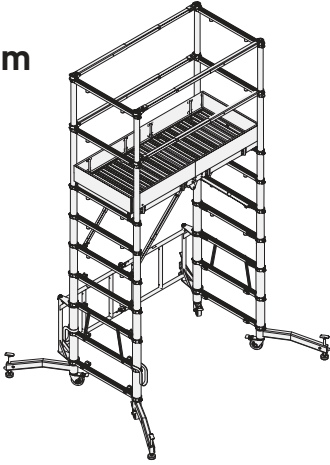

1,75 m

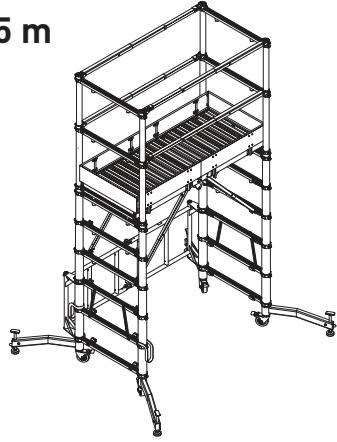

1,55 m

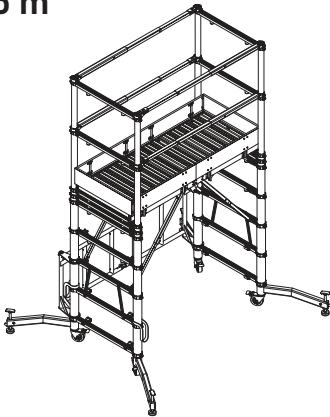

1,30 m

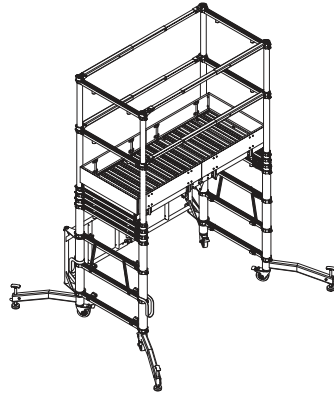

1,10 m





1

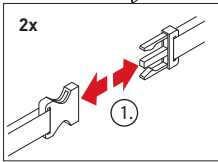
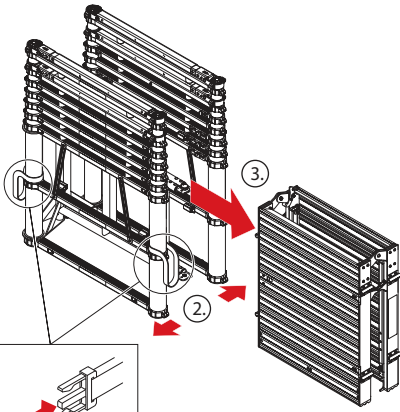

2

4x

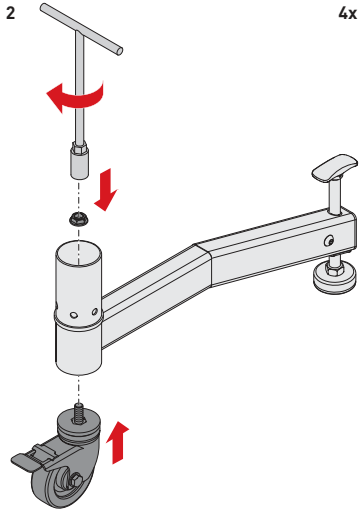

3

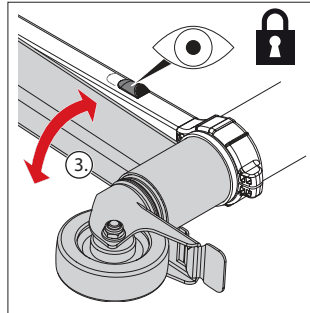
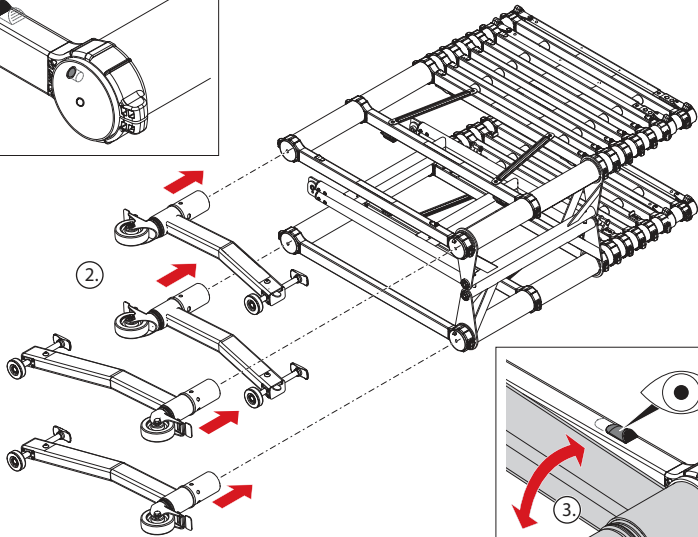
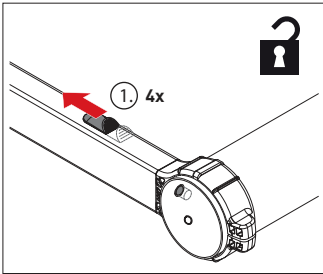

A

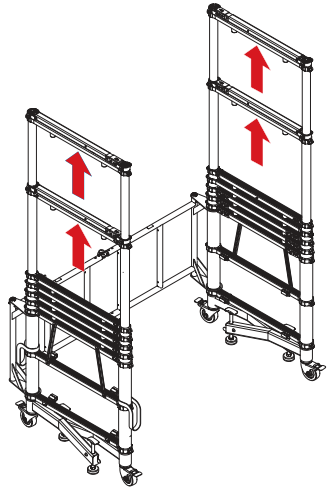
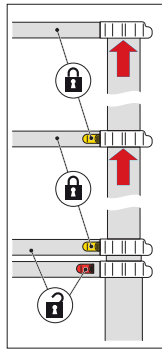
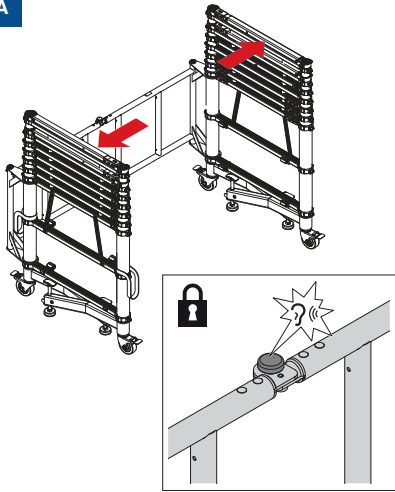

2x

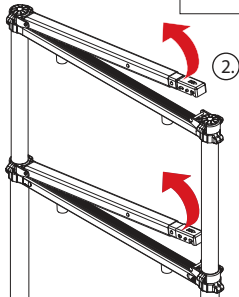
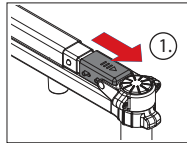

2x

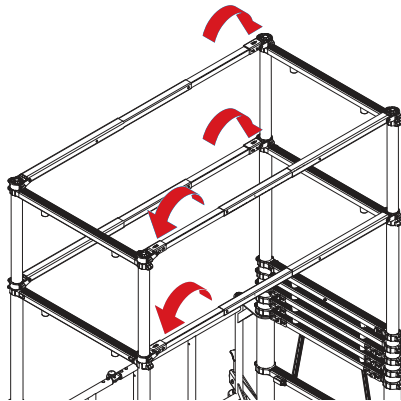
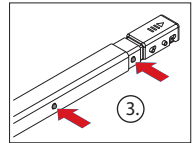
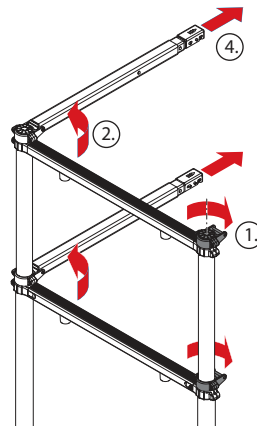

B

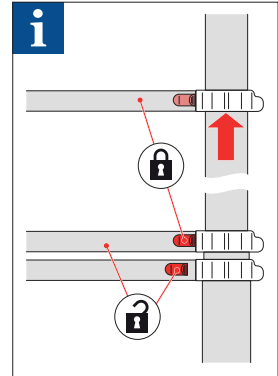
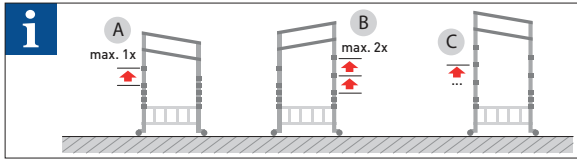

2,00 m

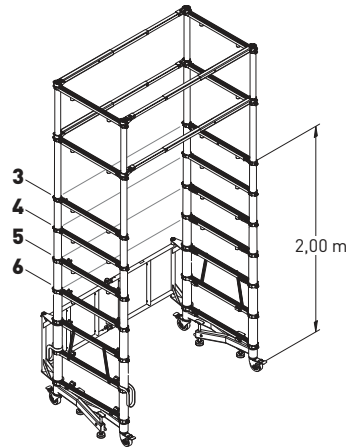
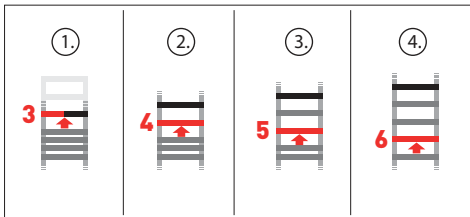

1,75 m

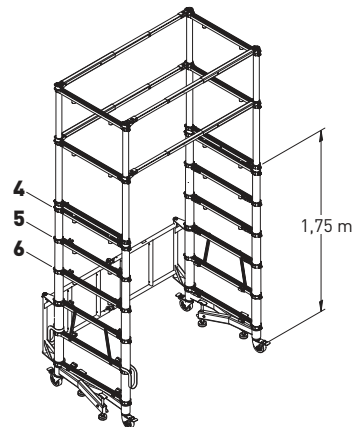
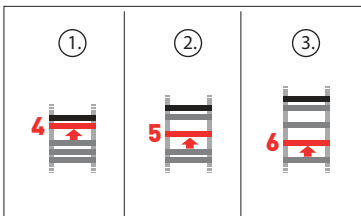

B

1,55 m

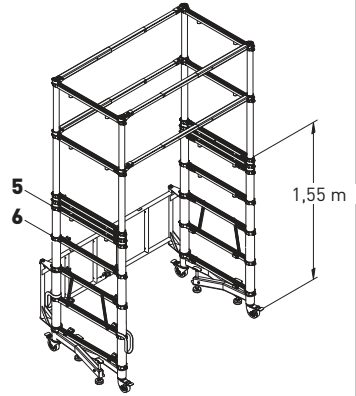
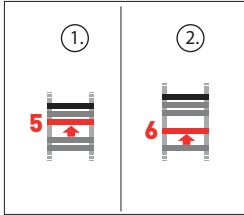

1,30 m

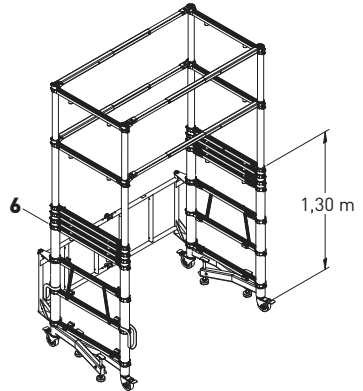
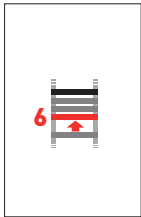

1,10 m

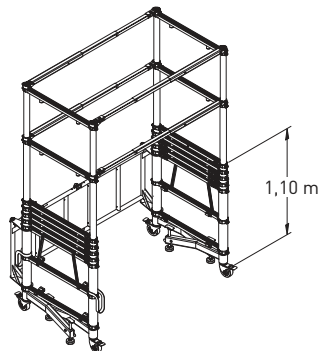

C

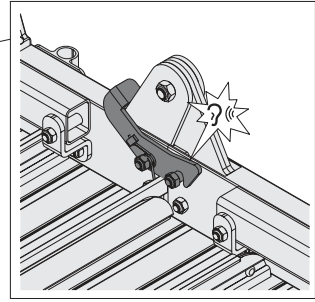
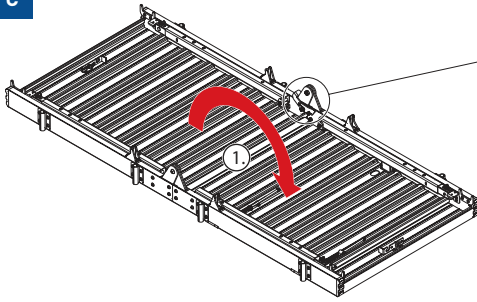

2,00 m

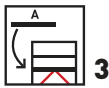

1,75 m



1,55 m

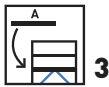

1,30 m

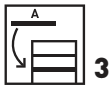

1,10 m

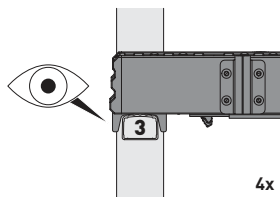
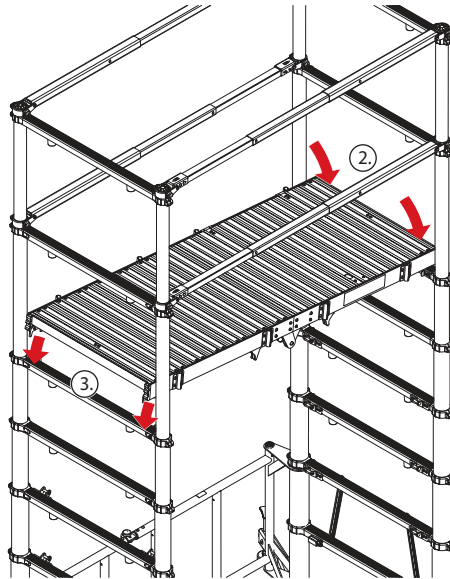
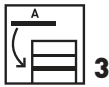

4x

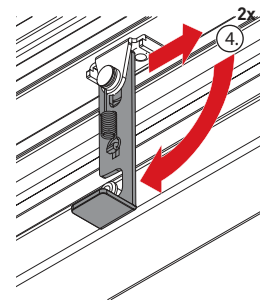

4x

D 2,00 m / 1,75 m / 1,55 m

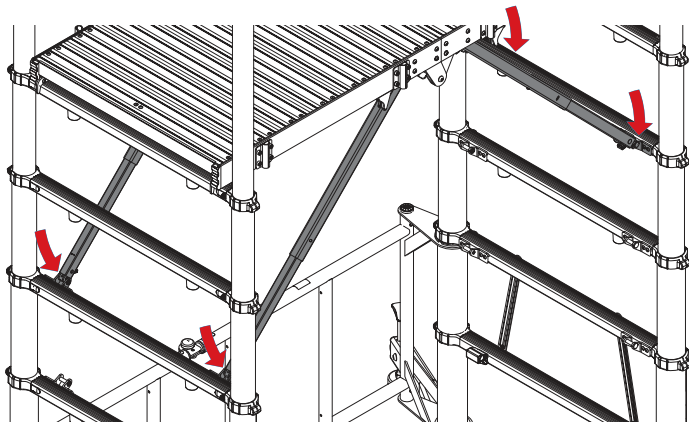
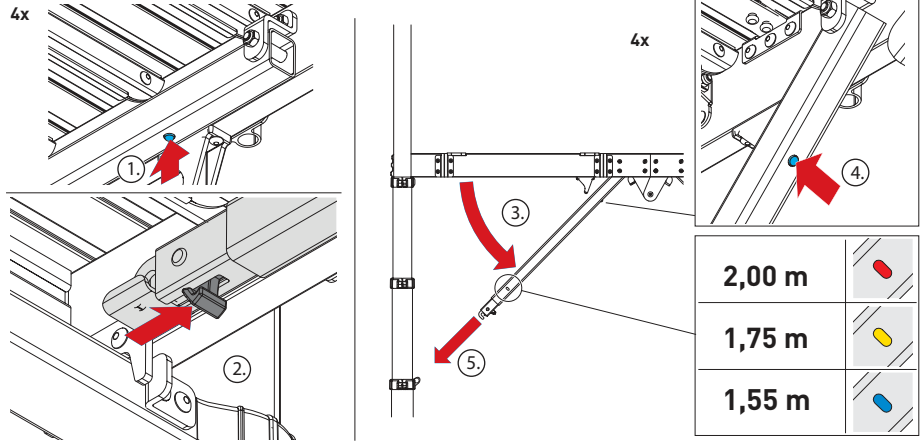

2,00 m	5	
1,75 m	6	
1,55 m	7	

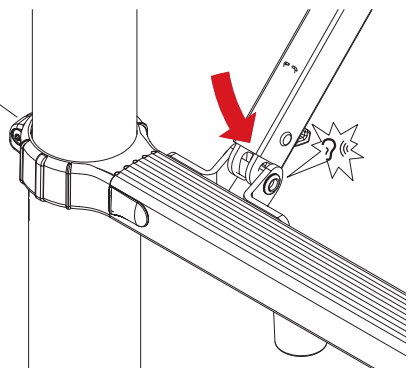

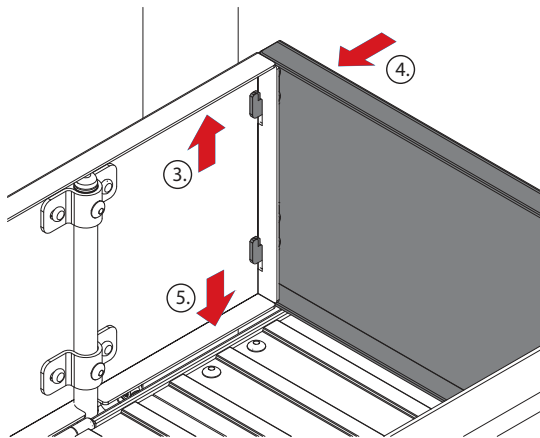
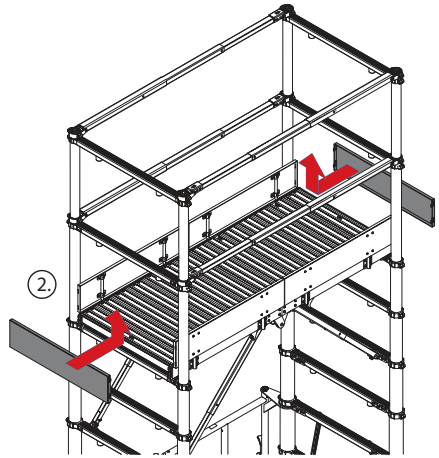
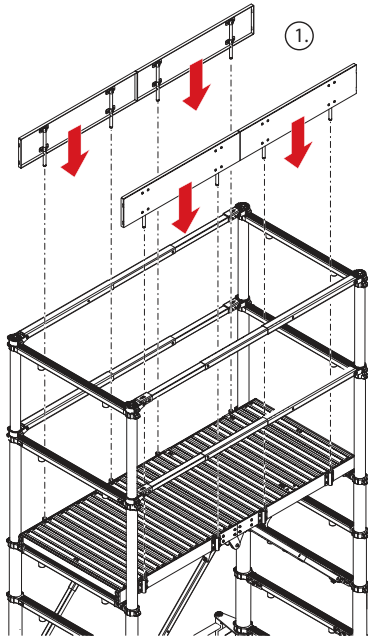

F

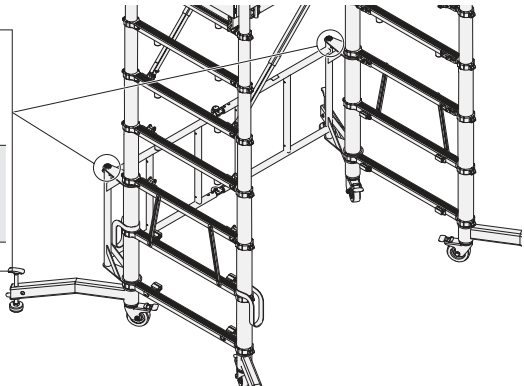
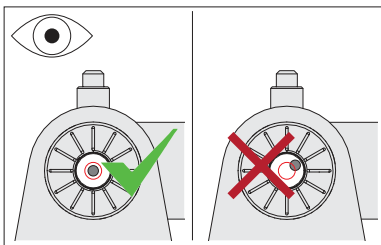
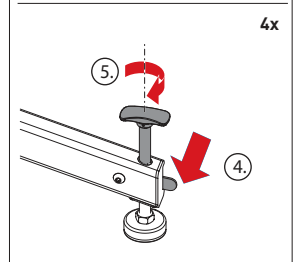
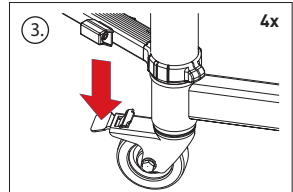
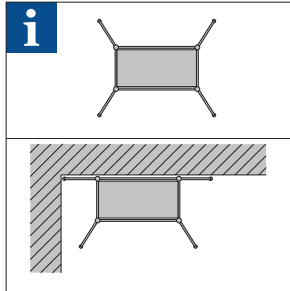
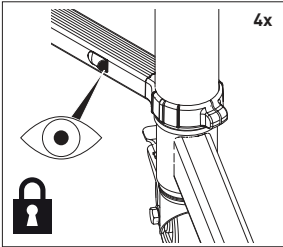
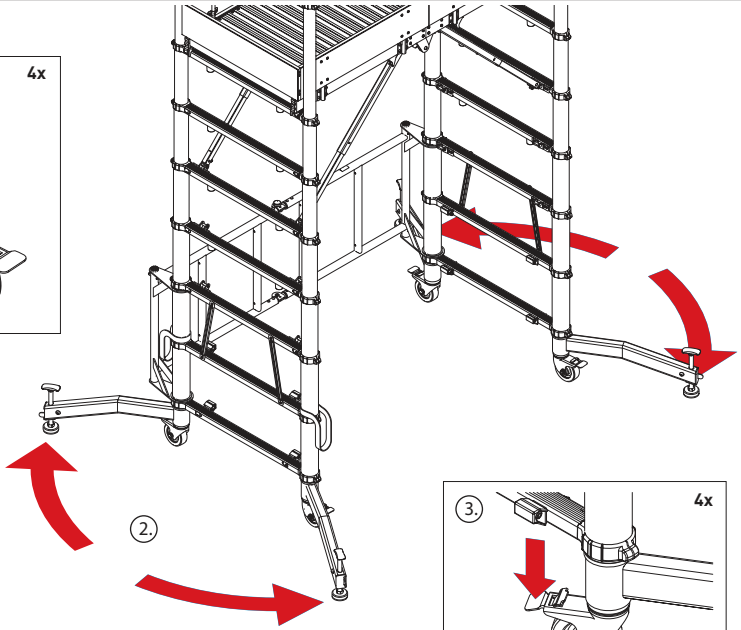
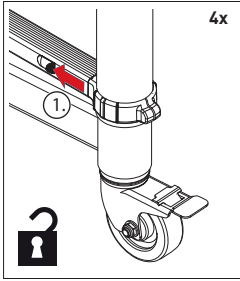



SERVICE COMMERCIAL

Tél. : 02 40 78 97 22 • welcome@duarib.fr

AGENCE ÎLE DE FRANCE
139, rue Rateau • Parc des Damiers • Bâtiment C
93120 La Courneuve
Tél. : 01 48 69 40 00
agenceparis@duaribgroup.com

SITES DE PRODUCTION

979 Avenue de la Gare
27610 Romilly-sur-Andelle
Route de la Limouzinière - BP 41
44310 Saint-Philbert de Grand-Lieu

Video



Une marque de Duarib Group

Duarib Group SAS • 979 Avenue de la Gare • 27610 Romilly-sur-Andelle